



DIGITAL PIANO  
PIANO NUMÉRIQUE  
PIANO DIGITAL

# ARIUS

YDP-165

YDP-145

YDP-S55

YDP-S35

Owner's Manual  
Mode d'emploi  
Manual de instrucciones

---

Before using the instrument, be sure to read "PRECAUTIONS" on pages 4-5.  
For information on assembling the instrument, refer to the instructions at the end of this manual.

Avant d'utiliser l'instrument, lisez attentivement la section « PRÉCAUTIONS D'USAGE » aux pages 4 et 5.

Pour plus d'informations sur l'assemblage de l'instrument, reportez-vous aux instructions figurant à la fin de ce manuel.

Antes de utilizar el instrumento, lea las "PRECAUCIONES", en las páginas 4-5.  
Para obtener más información sobre el montaje del instrumento, consulte las instrucciones que encontrará al final de este manual.

English

Français

Español

EN

FR

ES

# FCC INFORMATION (U.S.A.)

## 1. IMPORTANT NOTICE: DO NOT MODIFY THIS UNIT!

This product, when installed as indicated in the instructions contained in this manual, meets FCC requirements. Modifications not expressly approved by Yamaha may void your authority, granted by the FCC, to use the product.

## 2. IMPORTANT:

When connecting this product to accessories and/or another product use only high quality shielded cables. Cable/s supplied with this product MUST be used. Follow all installation instructions. Failure to follow instructions could void your FCC authorization to use this product in the USA.

## 3. NOTE:

This product has been tested and found to comply with the requirements listed in FCC Regulations, Part 15 for Class "B" digital devices. Compliance with these requirements provides a reasonable level of assurance that your use of this product in a residential environment will not result in harmful interference with other electronic devices. This equipment generates/uses radio frequencies and, if not installed and used according to the instructions found in the users manual, may cause interference harmful to the operation of other electronic

devices. Compliance with FCC regulations does not guarantee that interference will not occur in all installations. If this product is found to be the source of interference, which can be determined by turning the unit "OFF" and "ON", please try to eliminate the problem by using one of the following measures:

- Relocate either this product or the device that is being affected by the interference.
- Utilize power outlets that are on different branch (circuit breaker or fuse) circuits or install AC line filter/s.
- In the case of radio or TV interference, relocate/reorient the antenna. If the antenna lead-in is 300 ohm ribbon lead, change the lead-in to co-axial type cable.

If these corrective measures do not produce satisfactory results, please contact the local retailer authorized to distribute this type of product. If you cannot locate the appropriate retailer, please contact Yamaha Corporation of America, 6600 Orangethorpe Ave., Buena Park, CA90620, USA.

The above statements apply ONLY to those products distributed by Yamaha Corporation of America or its subsidiaries.

(529-M04 FCC class B YCA 01)

## COMPLIANCE INFORMATION STATEMENT (Supplier's declaration of conformity procedure)

Responsible Party: Yamaha Corporation of America  
Address: 6600 Orangethorpe Ave. Buena Park, Calif. 90620  
Telephone: 714-522-9011  
Type of Equipment: Digital Piano  
Model Name: YDP-165, YDP-145, YDP-S55, YDP-S35

This device complies with Part 15 of the FCC Rules.

Operation is subject to the following two conditions:

- 1) this device may not cause harmful interference, and
- 2) this device must accept any interference received including interference that may cause undesired operation.

(529-M02 FCC sdoc YCA 01)

The model number, serial number, power requirements, etc., may be found on or near the name plate, which is at the bottom of the unit. You should note this serial number in the space provided below and retain this manual as a permanent record of your purchase to aid identification in the event of theft.

**Model No.**

---

**Serial No.**

---

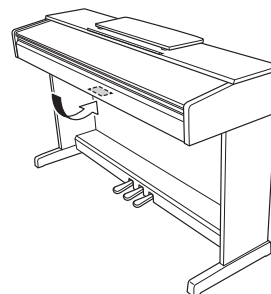

(1003-M06 plate bottom en 01) The name plate is located on the bottom of the unit.

## For AC adaptor

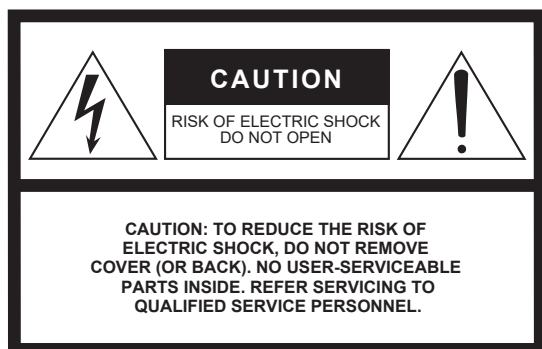

### Explanation of Graphical Symbols



The lightning flash with arrowhead symbol within an equilateral triangle is intended to alert the user to the presence of uninsulated "dangerous voltage" within the product's enclosure that may be of sufficient magnitude to constitute a risk of electric shock to persons.



The exclamation point within an equilateral triangle is intended to alert the user to the presence of important operating and maintenance (servicing) instructions in the literature accompanying the product.

## IMPORTANT SAFETY INSTRUCTIONS

- 1 Read these instructions.
- 2 Keep these instructions.
- 3 Heed all warnings.
- 4 Follow all instructions.
- 5 Do not use this apparatus near water.
- 6 Clean only with dry cloth.
- 7 Do not block any ventilation openings. Install in accordance with the manufacturer's instructions.
- 8 Do not install near any heat sources such as radiators, heat registers, stoves, or other apparatus (including amplifiers) that produce heat.
- 9 Do not defeat the safety purpose of the polarized or grounding-type plug. A polarized plug has two blades with one wider than the other. A grounding type plug has two blades and a third grounding prong. The wide blade or the third prong are provided for your safety. If the provided plug does not fit into your outlet, consult an electrician for replacement of the obsolete outlet.
- 10 Protect the power cord from being walked on or pinched particularly at plugs, convenience receptacles, and the point where they exit from the apparatus.
- 11 Only use attachments/accessories specified by the manufacturer.
- 12 Use only with the cart, stand, tripod, bracket, or table specified by the manufacturer, or sold with the apparatus. When a cart is used, use caution when moving the cart/apparatus combination to avoid injury from tip-over.
- 13 Unplug this apparatus during lightning storms or when unused for long periods of time.
- 14 Refer all servicing to qualified service personnel. Servicing is required when the apparatus has been damaged in any way, such as power-supply cord or plug is damaged, liquid has been spilled or objects have fallen into the apparatus, the apparatus has been exposed to rain or moisture, does not operate normally, or has been dropped.



### WARNING

TO REDUCE THE RISK OF FIRE OR ELECTRIC SHOCK, DO NOT EXPOSE THIS APPARATUS TO RAIN OR MOISTURE.

El número de modelo, el número de serie, los requisitos de alimentación, etc. pueden encontrarse en la placa de identificación o cerca de ella. Esta placa se encuentra en la parte inferior de la unidad. Debe anotar dicho número en el espacio proporcionado a continuación y conservar este manual como comprobante permanente de su compra para facilitar la identificación en caso de robo.

Nº de modelo

---

Nº de serie

---

(502-M01 UL 60065-1 en 01)

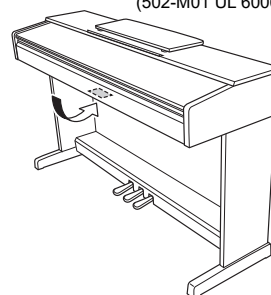

(1003-M06 plate bottom es 01)

La placa del nombre se encuentra en la parte inferior de la unidad.

# PRECAUCIONES

## LEER DETENIDAMENTE ANTES DE EMPEZAR

Especialmente en lo que respecta a los niños, un tutor debe ofrecerles orientación sobre cómo usar y manejar adecuadamente el producto antes de tocarlo.

Guarde este manual en un lugar seguro y fácilmente accesible para futuras consultas.



## ADVERTENCIA

**Siga siempre las precauciones básicas detalladas a continuación para prevenir la posibilidad de lesiones graves, o incluso la muerte, por descargas eléctricas, cortocircuitos, daños, incendios u otros peligros. Estas precauciones incluyen, aunque no de forma exclusiva, las siguientes:**

### Alimentación

- (YDP-165, YDP-S55) No coloque el cable de alimentación cerca de fuentes de calor, como calefactores o radiadores. Asimismo, no doble demasiado el cable ni lo deteriore de ningún otro modo, ni ponga objetos pesados encima de él.
- No toque el producto ni la clavija de alimentación durante una tormenta eléctrica.
- Utilice solo la tensión correcta especificada para el producto, que está impresa en la placa de identificación del producto.
- Utilice solamente el adaptador de CA (página 41) especificado.
- (YDP-165, YDP-S55) Utilice únicamente el cable de alimentación suministrado. No utilice cables de alimentación de otros productos.
- Compruebe periódicamente la clavija de alimentación y quite la suciedad o el polvo que pudiera haberse acumulado en ella.
- Inserte la clavija de alimentación con firmeza y hasta el fondo en la toma de CA. Si usa el producto sin que esté bien enchufado, puede acumularse polvo en el enchufe y acabar provocando un incendio o quemaduras de piel.
- Durante la instalación del producto, asegúrese de que se puede acceder fácilmente a la toma de CA que está utilizando. Si se produjera algún problema o funcionamiento defectuoso, apague el interruptor de alimentación y desconecte la clavija de la toma. Incluso con la alimentación desconectada, mientras no desenchufe el cable de alimentación de la toma de CA mural, el producto no estará desconectado de la fuente de alimentación.
- No conecte el instrumento a una toma eléctrica usando un alargador con varias tomas. Si lo hiciera, podría reducirse la calidad del sonido o producirse un sobrecalentamiento en la toma.
- Cuando desenchufe el instrumento, sostenga siempre el enchufe y no el cable. Si tira del cable, podría dañarlo y provocar descargas eléctricas o un incendio.
- Si no va a utilizar el producto durante un período prolongado, asegúrese de desenchufarlo de la toma de CA.

### No desmontar

- Este producto contiene piezas cuyo mantenimiento no puede realizar el usuario. No intente desmontar las piezas internas ni modificarlas de ningún modo.

### Advertencia sobre el agua

- No exponga el producto a la lluvia, ni lo use cerca del agua o en lugares donde haya mucha humedad, ni le ponga encima recipientes (como jarrones, botellas o vasos) que contengan líquido, ya que puede derramarse y penetrar en el interior del aparato, ni lo coloque en lugares donde pueda gotear agua. Si un líquido, como el agua, entra en el producto, puede provocar un incendio, descargas eléctricas o averías.
- Utilice solamente el adaptador de CA únicamente en interiores. No lo utilice en entornos húmedos.
- No enchufe o desenchufe nunca una clavija de alimentación con las manos mojadas.

### Advertencia sobre el fuego

- No coloque ningún objeto ardiente ni llamas abiertas cerca del producto, ya que podría producirse un incendio.

### Uso de la banqueta (si está incluida)

- No coloque la banqueta en una posición inestable en la que se pueda caer accidentalmente.
- No juegue de forma temeraria con la banqueta ni se ponga de pie sobre ella. Si la usa como herramienta o escalera, o con cualquier otro fin, podría tener un accidente o lesionarse.
- En la banqueta solo se debe sentar una persona a la vez para evitar la posibilidad de accidentes o lesiones.
- Si los tornillos de la banqueta se aflojan debido un uso prolongado a largo plazo, apriételas periódicamente con la herramienta especificada a fin de evitar la posibilidad de accidentes o lesiones.
- Preste una atención especial a los niños pequeños para que no se caigan hacia atrás cuando estén sentados en la banqueta. La banqueta no tiene respaldo, por lo que si la usan sin supervisión podrían sufrir un accidente o lesionarse.

## Si observa cualquier anomalía

- Si surge alguno de los problemas siguientes, apague inmediatamente el interruptor de alimentación y desenchufe el aparato. Por último, pida al servicio técnico de Yamaha que revise el dispositivo.
  - El cable de alimentación o el enchufe están desgastados o dañados.
  - Salen olores inusuales o humo.



## ATENCIÓN

**Siga siempre las precauciones básicas que se muestran a continuación para evitar posibles lesiones personales, así como daños en el producto o en otros objetos. Estas precauciones incluyen, aunque no de forma exclusiva, las siguientes:**

### Montaje

- Monte el producto siguiendo la secuencia adecuada descrita en las instrucciones de montaje de este manual. Además, asegúrese de apretar los tornillos o pernos o periódicamente. De lo contrario, podrían producirse daños en el producto o incluso lesiones.
- (YDP-S55, YDP-S35) Asegúrese de fijar los soportes anticaída al instrumento para garantizar la estabilidad (página 37). De lo contrario, podrían producirse daños en el producto o incluso lesiones.

### Colocación

- No coloque el producto en una posición inestable o en un sitio con una vibración excesiva en el que pueda caerse por accidente y causar lesiones.
- No se acerque al producto durante un terremoto. Una sacudida fuerte durante un terremoto puede hacer que el producto se mueva o vuelque, lo que dañaría el producto o sus piezas y podría causar lesiones.
- Cuando transporte o mueva el producto, hágalo con ayuda de una o más personas. Si trata de levantar el producto sin ayuda, podría lesionarse (por ejemplo, la espalda) o acabar soltando y rompiendo el producto, lo que podría causar más lesiones.
- Antes de mover el producto, retire todos los cables conectados para evitar daños en los propios cables o lesiones a alguien que pudiera tropezar con ellos.

### Conexiones

- Antes de conectar el producto a otros componentes electrónicos, desconecte la alimentación de todos los componentes. Antes de conectar o desconectar la alimentación de todos los componentes, ponga todos los niveles de volumen al mínimo.
- Asegúrese de ajustar el volumen de todos los componentes al nivel mínimo y aumente gradualmente los controles de volumen mientras toca el producto para ajustar el nivel de sonido deseado.

- Se ha caído algún objeto, o agua, dentro del instrumento.
- Se produce una pérdida repentina de sonido mientras se está utilizando el producto.
- El producto muestra grietas u otros daños visibles.

### Manejo

- No introduzca los dedos o la mano en ningún hueco de la cubierta del teclado ni del producto. Además, tenga cuidado de no pillarse los dedos con la cubierta del teclado.
- No inserte materiales extraños, como metal o papel, en las aberturas o huecos del producto. De lo contrario, podría provocar un incendio, descargas eléctricas o avería.
- (YDP-S55, YDP-S35) No haga demasiada fuerza al cerrar la cubierta del teclado. Una cubierta del teclado equipada con el mecanismo SOFT-CLOSE™ se cierra de forma gradual. Si ejerce demasiada fuerza sobre la cubierta del teclado al cerrarla, podría dañar el mecanismo SOFT-CLOSE™ y provocarse lesiones en las manos y dedos si quedan atrapados bajo la cubierta del teclado.
- No se apoye ni coloque objetos pesados sobre el producto, y no ejerza una fuerza excesiva sobre los botones, interruptores o conectores.
- Mantenga las piezas pequeñas fuera del alcance de los niños. Podrían tragárselas por accidente.
- No utilice el producto o los auriculares a un nivel de volumen alto o incómodo durante un periodo prolongado, ya que podría provocar una pérdida de audición permanente. Si experimenta alguna pérdida de audición u oye pitidos, consulte a un médico.
- Antes de limpiar la unidad, desenchúfela de la toma de CA. De lo contrario, podría provocar un descargas eléctricas.

Yamaha no puede considerarse responsable de los daños causados por uso indebido, modificaciones en el producto o por datos que se hayan perdido o destruido.

Desconecte siempre la alimentación cuando no use el instrumento.  
Aunque el interruptor [⏻] (espera/encendido) esté en la posición de espera (el indicador de alimentación está apagado), seguirá llegando energía eléctrica al instrumento al nivel mínimo.  
Si no va a utilizar el instrumento durante un periodo prolongado de tiempo, asegúrese de desenchufar el cable de alimentación de la toma de CA mural.

## AVISO

Para evitar la posibilidad de un mal funcionamiento o de que se produzcan daños en el producto, los datos u otros objetos, siga los avisos que se indican a continuación.

### ■ Manejo

- No utilice el instrumento junto a un televisor, una radio, un equipo estéreo, un teléfono móvil u otros dispositivos eléctricos. De hacerlo así, el instrumento, televisor o radio podrían generar ruido.
- Cuando utilice el instrumento junto con una aplicación en su dispositivo inteligente, como un smartphone o una tablet, le recomendamos que active el modo avión en el dispositivo para evitar los ruidos causados por la comunicación.
- No exponga el instrumento a un exceso de polvo o vibraciones, ni a calor o frío intensos (por ejemplo, en contacto directo con la luz solar, cerca de un calefactor o en un coche durante el día) para evitar que se deforme, que se dañen los componentes internos o que funcione de forma inestable. (Rango de temperatura operacional verificado: 5° – 40°C, o 41° – 104°F.)
- Tampoco coloque objetos de vinilo, plástico o goma sobre el instrumento, pues podrían decolorarlo.

### ■ Mantenimiento

- Cuando limpie el instrumento, utilice un paño suave, seco o ligeramente mojado. No utilice diluyentes de pintura, disolventes, alcohol, líquidos limpiadores ni paños impregnados con productos químicos.
- En cambios extremos de temperatura o humedad, puede producirse condensación y acumularse agua en la superficie del instrumento. Si no se elimina el agua, los componentes de madera podrían absorberla y dañarse. Asegúrese de limpiar de inmediato con un paño suave cualquier resto de agua.

### ■ Almacenamiento de datos

- Algunos de los datos de este instrumento (página 31) se conservan cuando se apaga el instrumento. Sin embargo, los datos guardados pueden perderse debido a una avería, un error de funcionamiento, etc.

## Información

### ■ Acerca del copyright

- El copyright del “contenido”<sup>\*1</sup> instalado en este producto pertenece a Yamaha Corporation o al titular del copyright. Salvo en los casos permitidos por las leyes de copyright y otras leyes pertinentes, como las de copia para uso personal, queda prohibido “reproducir o destinar a fines distintos de los previstos”<sup>\*2</sup> el contenido sin el permiso del titular del copyright. Cuando use el contenido, consulte con un experto en copyright.
- Si crea música o interpreta los contenidos según el uso previsto del producto y, a continuación, los graba y los difunde, no se requiere el permiso de Yamaha Corporation, independientemente de si el método de distribución es de pago o gratuito.

\*1: La palabra “contenido” incluye un programa informático, datos de audio, datos de Estilo de acompañamiento, datos MIDI, datos de forma de onda, datos de grabación de voces, partituras y datos de partituras, etc.

\*2: La frase “reproducir o destinar a fines distintos de los previstos” incluye extraer el contenido de este producto o grabarlo y difundirlo sin cambios de forma parecida.

### ■ Acerca de las funciones y datos incluidos con el instrumento

- Se ha editado la duración y los arreglos de algunas de las canciones predefinidas, por lo que pueden no ser exactamente iguales que las originales.

### ■ Acerca de este manual

- Las ilustraciones que se muestran en este manual tienen fines puramente explicativos.
- Windows es una marca registrada de Microsoft® Corporation en los Estados Unidos y otros países.
- Un “código QR” es una marca registrada de DENSO WAVE INCORPORATED.
- Los nombres de empresas y de productos que aparecen en este manual son marcas comerciales o marcas registradas de sus respectivos propietarios.

### ■ Afinación

- A diferencia de un piano acústico, no es necesario que un experto afine este instrumento (aunque el usuario puede ajustar el tono para que coincida con otros instrumentos). Esto sucede porque el tono de los instrumentos digitales siempre se mantiene perfectamente.

### ■ Acerca de la retirada

- Para desechar este producto, contacte con las autoridades locales correspondientes.

### Nombres de botones

Los nombres de los botones del panel se muestran entre corchetes [ ]. Además, la palabra “botón” se omite a lo largo de este manual (por ejemplo, el botón PLAY se expresa como [PLAY]).

# Contenido

|   |          |
|---|----------|
| <b>PRECAUCIONES</b> .....                     | <b>4</b> |
| <b>Acerca de los manuales</b> .....           | <b>8</b> |
| <b>Accesorios incluidos</b> .....             | <b>8</b> |
| <b>Terminales y controles del panel</b> ..... | <b>9</b> |

## Operaciones básicas

---

|  |           |
|--|-----------|
| <b>Instalación</b> .....   | <b>11</b> |
| Cubierta del teclado (YDP-165, YDP-145).....                               | 11        |
| Atril (YDP-165, YDP-145).....  | 11        |
| Cubierta del teclado y atril<br>(YDP-S55, YDP-S35) .....                   | 12        |
| Encendido.....   | 13        |
| Función de apagado automático .....  | 14        |
| Ajuste de los sonidos de confirmación de<br>operaciones.....               | 14        |
| Función de limitación del volumen .....                                    | 14        |
| Uso de auriculares .....   | 15        |
| <b>Tocar el piano</b> .....  | <b>16</b> |
| Intelligent Acoustic Control (IAC) (Control<br>acústico inteligente) ..... | 16        |
| Uso de los pedales.....  | 17        |
| Uso de la función VRM Lite .....   | 18        |
| Cambiar la sensibilidad de la pulsación .....                              | 18        |
| Uso del metrónomo .....  | 19        |

## Operaciones avanzadas

---

|   |           |
|---|-----------|
| <b>Reproducción de varios sonidos de<br/>instrumentos musicales (voces)</b> ..... | <b>20</b> |
| Selección de una voz .....  | 20        |
| Escuchar canciones de demostración .....  | 21        |
| Adición de variaciones al sonido<br>(reverberación) .....                         | 22        |
| Transposición del tono en semitonos.....  | 23        |
| Afinación precisa del tono.....   | 23        |
| Superposición de dos voces (modo dual).....                                       | 24        |
| Interpretar a dúo.....  | 25        |
| <b>Reproducción y ensayo de canciones</b> ... <b>26</b>                           |           |
| Escuchar las canciones predefinidas .....   | 26        |

|   |    |
|---|----|
| Ensayo de partes para una sola mano .....                                   | 27 |
| Reproducción inmediata desde la primera<br>nota (reproducción rápida) ..... | 27 |

## Grabación de su interpretación..... 28

|  |    |
|--|----|
| Grabación de su interpretación.....                            | 28 |
| Cambio de los ajustes iniciales de la canción<br>grabada ..... | 29 |
| Borrar los datos grabados .....                                | 29 |

## Usar con un ordenador o un dispositivo inteligente ..... 30

|  |    |
|--|----|
| Uso de la aplicación en el dispositivo<br>inteligente.....               | 30 |
| Reproducción/grabación de datos de audio<br>(interfaz de audio USB)..... | 30 |

## Copia de seguridad de los datos e inicialización de los ajustes..... 31

|   |    |
|---|----|
| Mantenimiento de datos cuando se corta la<br>alimentación ..... | 31 |
| Inicialización de los ajustes.....                              | 31 |
| Confirmar la versión de firmware de este<br>instrumento .....   | 31 |

## Apéndice

---

### Resolución de problemas..... 32

### Montaje del soporte para teclado ..... 33

|                                   |    |
|-----------------------------------|----|
| Precauciones de montaje .....     | 33 |
| Mover/Instalar.....               | 33 |
| Montaje del YDP-165, YDP-145..... | 34 |
| Montaje del YDP-S55, YDP-S35..... | 37 |

### Especificaciones ..... 40

### Índice..... 42

### Song List..... 43

### Guía rápida de funcionamiento ...al final

Le damos las gracias por elegir este piano digital Yamaha.  
Este instrumento ofrece un sonido de alta calidad  
y un control expresivo excepcionales para que disfrute tocándolo.  
Para aprovechar al máximo el potencial de rendimiento y las funciones del instrumento,  
lea los manuales con atención y guárdelos en un lugar seguro para futuras consultas.

## Acerca de los manuales

Este instrumento incluye los siguientes manuales.

### ■ Manuales incluidos

- **Manual de instrucciones (este manual)**  
Explica cómo usar el instrumento.

### ■ Manuales en línea

- **Guía rápida de funcionamiento**  
Muestra, en forma de diagrama, las funciones asignadas a los botones y al teclado para que se entienda rápidamente.



[https://manual.yamaha.com/mi/kb-ekb/ypd-165\\_s55/](https://manual.yamaha.com/mi/kb-ekb/ypd-165_s55/)

- **Smart Device Connection Manual (Manual de conexión del dispositivo inteligente)**  
Explica cómo conectar el instrumento a un smartphone, una tablet, etc.
- **Computer-related Operations (Operaciones relacionadas con el ordenador)**  
Incluye instrucciones acerca de cómo conectar este instrumento a un ordenador y cómo transferir datos de canciones.
- **Referencia MIDI**  
Contiene el formato de datos MIDI y el gráfico de implementación MIDI, así como descripciones de las funciones MIDI, como los ajustes del canal MIDI y del control local.

Para obtener estos materiales, acceda al sitio web especial Yamaha Downloads, introduzca el nombre del modelo para buscar los archivos deseados.

#### Yamaha Downloads

<https://download.yamaha.com/>

## Accesorios incluidos

- Manual de instrucciones (este manual) × 1
- “50 Classical Music Masterpieces” (libro de partituras) × 1
- Online Member Product Registration (Registro del producto para miembros en línea) × 1
- Adaptador de CA\* × 1
- Cable de alimentación\* × 1 (YDP-165, YDP-S55)
- Banqueta\* × 1 (YDP-165, YDP-145)

\* Puede que no se incluya, según su zona en particular. Consulte con el distribuidor de Yamaha.



### Aplicación para dispositivos inteligentes – “Smart Pianist”

Si ejecuta la aplicación “Smart Pianist” especialmente desarrollada en su dispositivo inteligente, puede controlar el piano digital de forma remota para disfrutar de una mayor comodidad y flexibilidad. Al mostrar distintos parámetros en pantalla, esta aplicación le permite realizar ajustes de forma visual y más intuitiva. Para obtener más información sobre “Smart Pianist” consulte la siguiente página web de Yamaha.  
<https://www.yamaha.com/kbdapps/>

Para saber cómo conectar el instrumento a un dispositivo inteligente, el asistente de conexión de “Smart Pianist” le guiará según las condiciones y el entorno de funcionamiento. Para iniciar el asistente de conexión, toque “☰” (Menú), situado en la parte superior izquierda de la pantalla, para abrir la pantalla de menú y, a continuación, toque “Instrumento” → “Iniciar el asistente de conexión”.

#### NOTA

Este instrumento no es compatible con conexiones inalámbricas. Seleccione “Cable” como método de conexión de Smart Pianist.



# Terminales y controles del panel

## YDP-165, YDP-145

Las ilustraciones pertenecen al YDP-145.

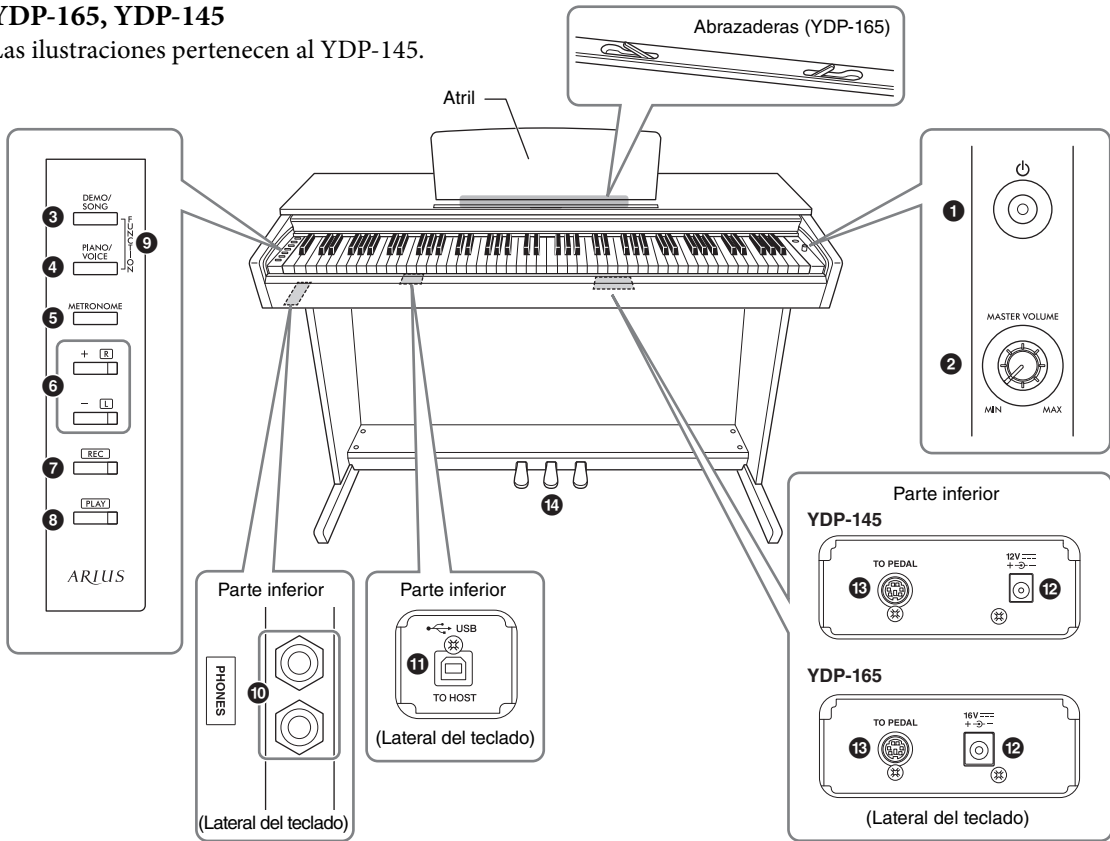

## YDP-S55, YDP-S35

Las ilustraciones pertenecen al YDP-S55.

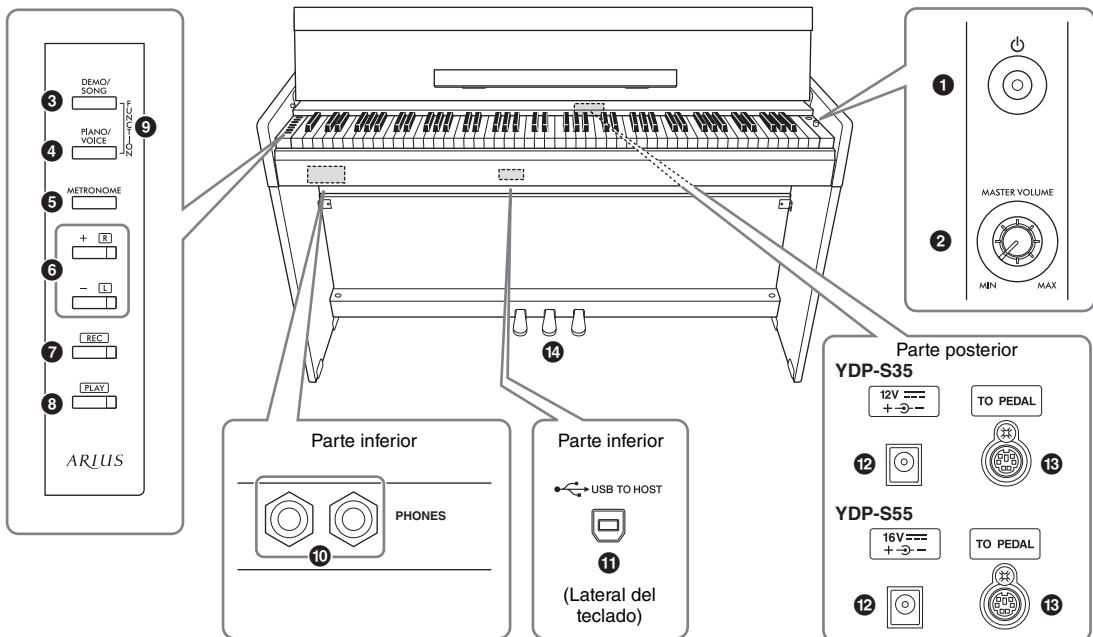

- ❶ **Interruptor [⏻] (en espera/ encendido)..... página 13**  
Para encender el instrumento o ponerlo en espera.

- ❷ **Mando [MASTER VOLUME] ..... página 14**  
Para ajustar el volumen de todo el sonido.

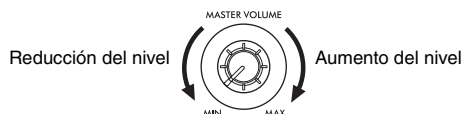

**⚠ ATENCIÓN**

No utilice este instrumento a un volumen elevado durante mucho tiempo para evitar dañarse la audición.

- ❸ **Botón [DEMO/SONG]..... páginas 21, 26**  
Para tocar las canciones de demostración, 50 Classical Music Masterpieces y canciones de lección.

- ❹ **Botón [PIANO/VOICE]..... páginas 20, 22, 24**  
Para seleccionar una única voz, dos voces para capas o un tipo de reverberación.

- ❺ **Botón [METRONOME] ..... página 19**  
Para iniciar o parar el metrónomo.

- ❻ **Botones [+R], [-L] ..... páginas 19, 20, 26, 27**
- Normalmente se utilizan para seleccionar la siguiente voz o la anterior.
  - Durante la reproducción de canciones, se utilizan para seleccionar la siguiente canción o la anterior y, mientras se mantiene pulsado [PLAY] (Reproducir), para activar y desactivar de manera individual las partes derecha e izquierda.
  - Durante la reproducción del metrónomo, se utilizan para aumentar o reducir el tempo.

- ❼ **Botón [REC]..... página 28**  
Para grabar su interpretación al teclado.

- ❽ **Botón [PLAY] ..... página 28**  
Para reproducir la interpretación grabada.

- ❾ **[FUNCTION] ..... páginas 14, 23**  
Al mantener pulsados [DEMO/SONG] y [PIANO/VOICE] al mismo tiempo mientras se presiona una tecla especificada, se pueden cambiar diversos ajustes, entre los que se incluyen la función de apagado automático, parámetros de transposición, etc.

- ❿ **Tomas [PHONES] ..... página 15**  
Para conectar un conjunto de auriculares estéreo estándar.

**Soporte para auriculares (solo YDP-165)**

Puede colgar los auriculares en este instrumento cuando no los use.

Para ver las instrucciones sobre cómo instalar el soporte para auriculares, consulte “Montaje del soporte para teclado” en la página 36.

**AVISO**

Utilice el soporte para colgar los auriculares únicamente. Si cuelga otra cosa, el instrumento o el soporte podrían resultar dañados.

- ⓫ **Terminal [USB TO HOST] ..... página 30**  
Para conectar a un ordenador o a un dispositivo inteligente.

- ⓬ **Toma DC IN ..... página 13**  
Para conectar el adaptador de CA.

- ⓭ **Toma [TO PEDAL]..... páginas 36, 39**  
Para conectar el cable del pedal.

- ⓮ **Pedales..... página 17**  
Para controlar la expresión y la resonancia, como en un piano acústico.

## Instalación

### Cubierta del teclado (YDP-165, YDP-145)

#### Para abrir la cubierta del teclado:

Levante ligeramente la cubierta y, a continuación, empújela y deslícela hasta el fondo.

#### Para cerrar la cubierta del teclado:

Tire de la cubierta deslizándola hacia usted y bájela suavemente sobre las teclas.



#### ⚠ ATENCIÓN

- Sujete la cubierta con las dos manos al abrirla o cerrarla. No la suelte hasta que esté completamente abierta o cerrada. Tenga cuidado de no pillarse los dedos (o los de otra persona, especialmente si es un niño) entre la cubierta y la unidad principal.
- No coloque objetos, como piezas de metal o papeles, encima de la cubierta del teclado. Si hubiera objetos pequeños situados sobre la cubierta del teclado, podrían caer dentro de la unidad al abrirla y sería casi imposible sacarlos. Esto podría causar descargas eléctricas, cortocircuitos, incendios u otros daños graves al instrumento.

### Atril (YDP-165, YDP-145)

#### Para levantar el atril:

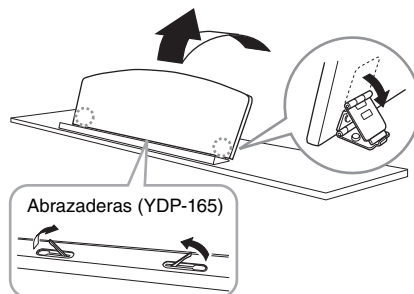

1. Levante el atril y tire de él hacia usted hasta llegar al tope.
2. Baje los dos soportes de metal situados a la izquierda y la derecha de la parte posterior del atril.
3. Baje el atril de forma que los soportes de metal queden encajados en la posición correcta.

(YDP-165) Las abrazaderas le permiten mantener las páginas de los libros de partituras en su lugar.

#### ⚠ ATENCIÓN

No sitúe el atril en una posición intermedia. Cuando baje el atril, no lo suelte hasta que esté totalmente horizontal.

#### Para bajar el atril:

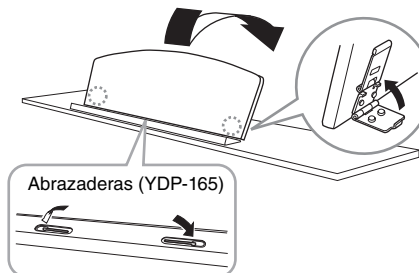

(YDP-165) Si las abrazaderas están abiertas, ciérrelas y, a continuación, baje el atril siguiendo estas instrucciones.

1. Tire del atril hacia usted hasta llegar al tope.
2. Levante los dos soportes de metal situados en la parte posterior del atril.
3. Baje el atril con cuidado hasta que quede totalmente apoyado.

## Cubierta del teclado y atril (YDP-S55, YDP-S35)

### ⚠ **ATENCIÓN**

Sujete la cubierta del teclado con las dos manos al abrirla o cerrarla. No la suelte hasta que esté completamente abierta o cerrada. Tenga cuidado de no pillarse los dedos (o los de otra persona, especialmente si es un niño) entre la cubierta del teclado y la unidad principal.

### Apertura de la cubierta del teclado

1. Sostenga el saliente de la cubierta del teclado con ambas manos y abra la tapa lentamente.
2. Pliegue la parte delantera de la cubierta del teclado.

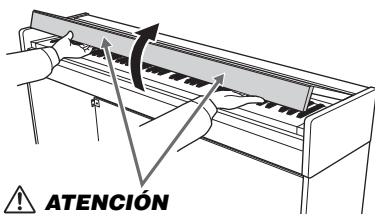

### ⚠ **ATENCIÓN**

Tenga cuidado de no pillarse los dedos al abrir la cubierta.

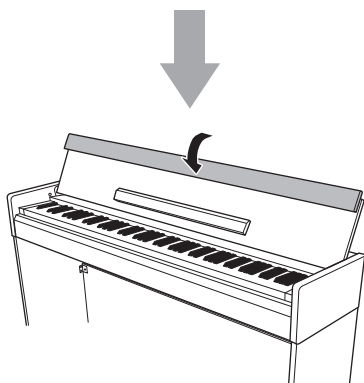

3. Abra el atril.

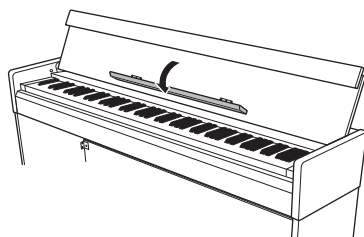

### Cierre de la cubierta del teclado

1. Pliegue el atril.
2. Despliegue la parte delantera de la cubierta del teclado.
3. Sostenga la cubierta del teclado con ambas manos y ciérrela lentamente.

La cubierta del teclado está equipada con el mecanismo especial SOFT-CLOSE™ que sirve para cerrarla con suavidad.

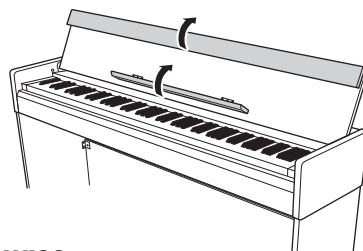

### **AVISO**

Antes de cerrar la cubierta del teclado, asegúrese de plegar el atril y de desplegar la parte delantera de la cubierta del teclado.

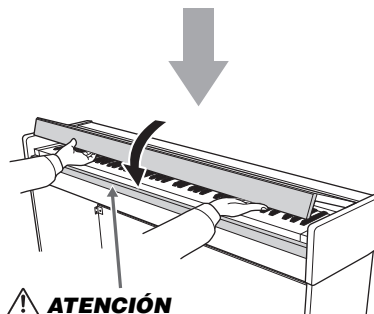

### ⚠ **ATENCIÓN**

Tenga cuidado de no pillarse los dedos al cerrar la cubierta.

### ⚠ **ATENCIÓN**

No haga demasiada fuerza al cerrar la cubierta del teclado. Si ejerce demasiada fuerza sobre la cubierta del teclado al cerrarla, podría dañar el mecanismo SOFT-CLOSE™ y provocarse lesiones en las manos y dedos si quedan atrapados bajo la cubierta del teclado.

## Encendido

### 1. Conecte las clavijas del adaptador de CA en el orden que se muestra en la ilustración.

YDP-165, YDP-S55

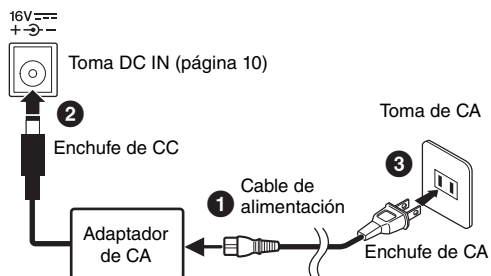

La forma del enchufe y la toma varían según la zona.

YDP-145, YDP-S35

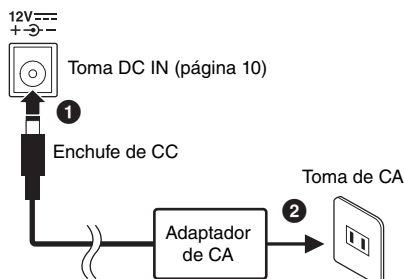

Para desconectar el adaptador de CA, siga el orden indicado anteriormente en sentido inverso.

### ⚠ **ADVERTENCIA**

- Utilice solamente el adaptador especificado (página 41). El uso de otros adaptadores podría ocasionar daños irreparables tanto en el adaptador como en el instrumento.
- Durante la instalación del producto, asegúrese de que se puede acceder fácilmente a la toma de CA que está utilizando. Si se produce algún problema o un fallo en el funcionamiento, apague inmediatamente el equipo y desconecte el enchufe de la toma de corriente.
- Cuando use el adaptador de CA con un enchufe extraíble:
  - Asegúrese de mantener el enchufe conectado al adaptador de CA. Si se utiliza el enchufe solo, se podría producir una descarga eléctrica o un incendio.
  - Si se retira el enchufe del adaptador de CA por accidente, no toque nunca la sección metálica al enchufarlo de nuevo. Para evitar descargas eléctricas, cortocircuitos o daños, fíjese en que no haya polvo entre el adaptador de CA y el enchufe.

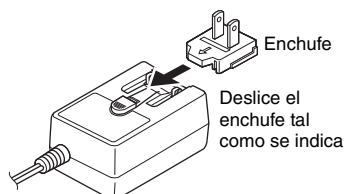

La forma del enchufe y la toma varían según la zona.

### 2. Gire el mando [MASTER VOLUME] a la posición "MIN".

### 3. Pulse el interruptor [⏻] (en espera/encendido) para encender el instrumento.

Se encenderán las luces de los botones situados a la izquierda del teclado. El instrumento se iniciará cuando las luces se apaguen.

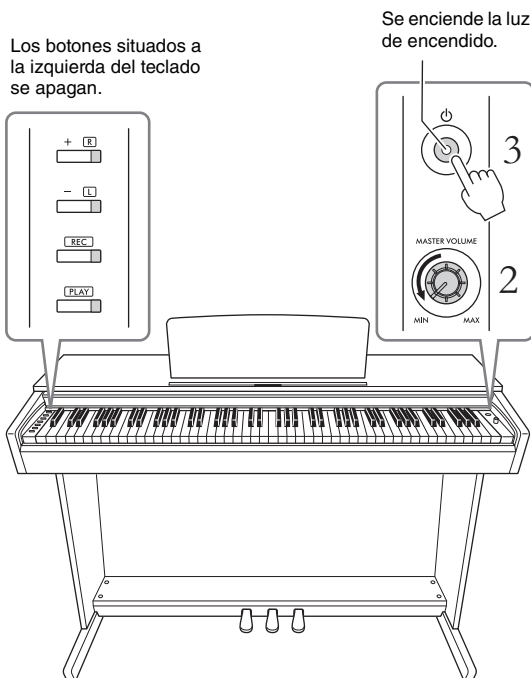

### 4. Vuelva a pulsar el interruptor [⏻] (en espera/encendido) durante un segundo para apagar el instrumento.

Se apaga el indicador de alimentación.

### ⚠ **ATENCIÓN**

Aunque el interruptor [⏻] (en espera/encendido) se encuentre en la posición de "en espera", la electricidad sigue llegando al instrumento al nivel mínimo. Cuando no lo utilice durante un periodo prolongado, asegúrese de que desenchufa el cable de alimentación de la toma de CA de pared.

### **AVISO**

Pulse el interruptor [⏻] (en espera/encendido) solo cuando encienda el instrumento. Cualquier otra operación, como pulsar las teclas, los botones o pisar los pedales, puede hacer que el instrumento funcione mal.

## Función de apagado automático

Para evitar un consumo de energía innecesario, esta función se apaga automáticamente si el instrumento no se utiliza durante aproximadamente 30 minutos.

**Ajuste predeterminado:** Habilitado

### Desactivación del apagado automático (método sencillo)

Mientras mantiene pulsada la tecla A-1 (la tecla más baja), presione [⏻] (en espera/encendido) para encender el instrumento. El indicador [REC] parpadea tres veces, lo que indica que se ha desactivado la función de apagado automático.

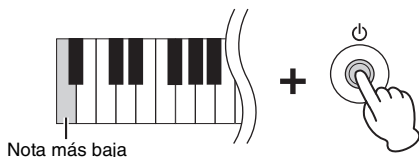

### Activar/Desactivar la función de apagado automático

Mientras mantiene pulsados los botones [DEMO/SONG] y [PIANO/VOICE] al mismo tiempo, presione la tecla A#0 para activar la función de apagado automático o la tecla A0 para desactivarlo.



## Ajuste de los sonidos de confirmación de operaciones

Cuando se cambia una configuración con un botón o una combinación de teclas, suena un sonido de operación (“Activar”, “Desactivar” clic, entrada de valor de tiempo). Este sonido de confirmación se puede activar o desactivar, según se desee.

**Ajuste predeterminado:** Activado

## Activar/desactivar los sonidos de confirmación de operaciones

Mientras mantiene pulsados [DEMO/SONG] y [PIANO/VOICE] simultáneamente, presione la tecla A#-1 para activar los sonidos o la tecla A-1 para desactivarlos.

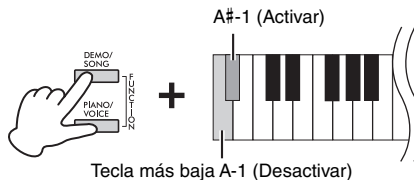

## Función de limitación del volumen

Cuando esta función está activada, el volumen principal no sube, ni siquiera cuando el mando [MASTER VOLUME] se gira hacia la derecha desde el centro. En comparación con cuando no se usa esta función, el volumen máximo es más bajo para proteger sus oídos al usar los auriculares o para evitar que salgan sonidos altos de los altavoces.

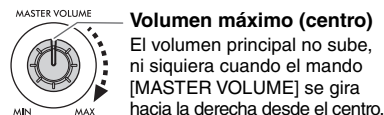

### Volumen máximo (centro)

El volumen principal no sube, ni siquiera cuando el mando [MASTER VOLUME] se gira hacia la derecha desde el centro.

**Ajuste predeterminado:** Desactivado

### Ajuste de activación/desactivación del limitador de volumen

Mientras mantiene pulsados [DEMO/SONG] y [PIANO/VOICE] simultáneamente, presione la tecla F#6 para activar la función o la tecla F6 para desactivarla.

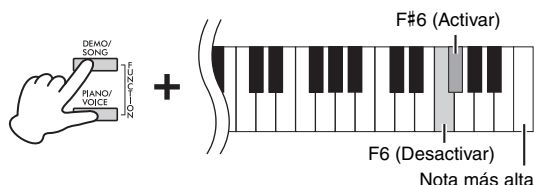

### AVISO

Cuando se desactiva esta función, si el mando [MASTER VOLUME] se gira a la derecha desde el centro, pueden producirse ruidos altos.

Asegúrese de que el mando está establecido a la izquierda desde el centro y, a continuación, desactive esta función.

## Uso de auriculares

Como este instrumento está equipado con dos clavijas [PHONES], puede conectar dos pares de auriculares estéreo estándar. Si está usando únicamente un par de auriculares, inserte una clavija en una de las tomas, lo cual apagará automáticamente los altavoces en función del ajuste predeterminado.

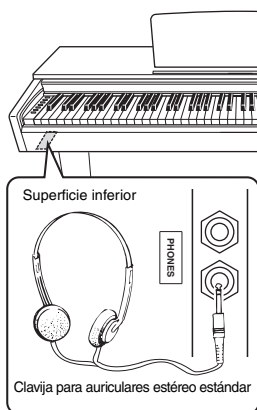

### ⚠️ ATENCIÓN

No utilice auriculares a un volumen elevado durante un período largo de tiempo, ya que podría causar una pérdida de audición.

### NOTA

Si usa un adaptador, asegúrese de desenchufarlo también cuando desconecte los auriculares. Si el adaptador se queda conectado, no saldrá ningún sonido de los altavoces del instrumento.

## Ajuste de activación/desactivación del altavoz

Puede establecer si el sonido de este instrumento va a salir siempre del altavoz integrado o no. Mientras mantiene pulsados [DEMO/SONG] y [PIANO/VOICE] al mismo tiempo, presione una de las teclas F5 – G5.

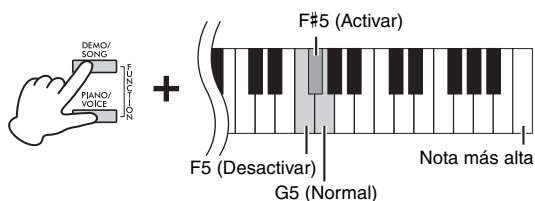

**Ajuste predeterminado:** Normal

|                        |   |
|------------------------|---|
| Desactivado (Tecla F5) | El altavoz no sonará.   |
| Activado (Tecla F#5)   | El altavoz sonará siempre independientemente de si hay auriculares conectados o no. |
| Normal (Tecla G5)      | El altavoz solo sonará si los auriculares no están conectados.                      |

## Reproducción de una sensación natural de distancia (optimizador estereofónico)

El optimizador estereofónico genera la sensación de estar tocando un piano acústico real, a pesar de que se escucha con auriculares. Normalmente, el sonido que sale de los auriculares suena muy cercano. Sin embargo, este efecto del optimizador estereofónico recrea una distancia natural o la sensación de espacio físico entre sus oídos y el instrumento, como cuando se toca un piano acústico.

**Ajuste predeterminado:** Activado

Mientras mantiene pulsado [PIANO/VOICE], presione la tecla F#3 para activar la función o la tecla F3 para desactivarla.

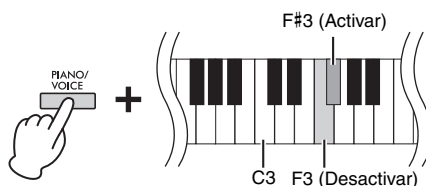

### NOTA

El optimizador estereofónico solo afectará a las voces de piano (página 20).

# Tocar el piano

## Intelligent Acoustic Control (IAC) (Control acústico inteligente)

El IAC es una función que ajusta y controla automáticamente la calidad de sonido según el volumen global del instrumento. El control IAC solo es efectivo en la salida de sonido de los altavoces del instrumento o los auriculares. Incluso cuando el volumen está bajo, esto le permitirá oír con claridad los sonidos altos y bajos. Especialmente al usar los auriculares, los oídos sufren menos si no se sube demasiado el volumen global.

### Ajuste predeterminado:

Activado

### Para activa/desactivar el IAC:

Mientras mantiene pulsados [DEMO/SONG] y [PIANO/VOICE] simultáneamente, presione la tecla C#2 para activar la función o la tecla C2 para desactivarla.

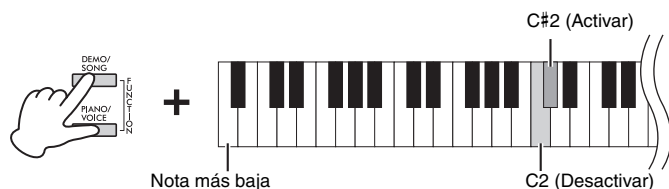

### Para ajustar la profundidad del IAC:

Mientras mantiene pulsados [DEMO/SONG] y [PIANO/VOICE] al mismo tiempo, presione la tecla D2 para reducir el valor o la tecla E2 para aumentarlo.

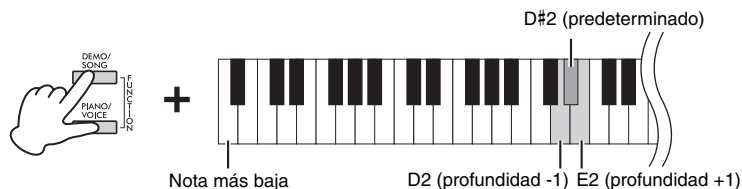

Cuanto mayor sea el valor, mayor será la claridad con que se oyen los sonidos bajos y altos a menor nivel de volumen.

### Intervalo de ajustes:

-3 - +3

### Ajuste predeterminado:

0



## Uso de los pedales

### Pedal de resonancia (Derecha)

Cuando pise el pedal de resonancia, las notas que toque resonarán durante más tiempo. Cuando selecciona una voz de piano, al presionar el pedal de resonancia también se activa la función VRM Lite (página 18) para recrear con precisión la resonancia única de las cuerdas de un piano de cola. Además, este instrumento tiene una función de medio pedal para un control fino y expresivo de la resonancia.

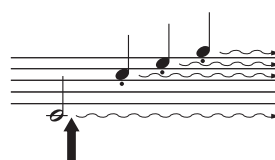

Si pisa el pedal de resonancia aquí, las notas que tocó antes de liberar el pedal resuenan durante más tiempo.

#### NOTA

Si los pedales no funcionan, es posible que la clavija del pedal no esté conectada. Insértela con firmeza en la toma adecuada (página 39).

#### Función de medio pedal

Esta función le permite variar la duración de la resonancia según el punto hasta el que se pise el pedal. Cuanto más pise el pedal, más se sostendrá el sonido. Por ejemplo, si pisa el pedal de resonancia y todas las notas que toca suenan poco nítidas, altas y demasiado sostenidas, puede soltar el pedal hasta la mitad o más para atenuar la resonancia (falta de nitidez).

### Pedal sostenuto (Centro)

Si toca una nota o un acorde en el teclado y pisa el pedal sostenuto mientras sostiene la(s) nota(s), estas resonarán mientras mantenga pisado el pedal. Las siguientes notas no resonarán.

Mientras se pisa el pedal sostenuto, las voces de órgano y cuerda (página 20) se mantienen sin disminuir después de haber liberado las notas.

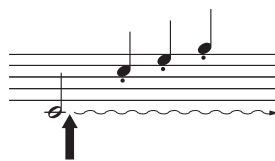

Si pisa el pedal sostenuto aquí mientras retiene la nota, esta se alargará tanto tiempo como mantenga pisado el pedal.

### Pedal una corda (Izquierda)

El pedal una corda reduce el volumen y cambia ligeramente el timbre de las notas que se interpretan mientras se pisa. El pedal una corda no afectará a las notas que ya estaban sonando cuando se pisó.

Recuerde que la función de este pedal se cambiará desde el pedal una corda en función de la voz seleccionada.

Cuando selecciona la voz Jazz Organ (página 20), al pisar el pedal izquierdo se alterna entre la rotación rápida y lenta del efecto de altavoz rotativo.

Cuando se selecciona la voz Vibraphone (página 20), el pedal izquierdo activa y desactiva el vibrato.

## Uso de la función VRM Lite

La tecnología VRM (Virtual Resonance Modeling) Lite integrada en este instrumento reproduce con fidelidad la sofisticada resonancia de cuerdas usando un instrumento musical virtual (modelización física) y consigue que el sonido se parezca más al de un piano acústico de verdad. La resonancia ocurre al instante en función del estado del teclado o el pedal, por lo que puede variar el sonido de forma expresiva cambiando los tiempos de pulsación de las teclas y los tiempos y la profundidad con que se pisa el pedal. Esta función afecta únicamente a las voces de piano (página 20).

### Para activa/desactivar VRM Lite:

Mientras mantiene pulsado [PIANO/VOICE], presione la tecla C#3 para activar la función o la tecla C3 para desactivarla.



**Ajuste predeterminado:**  
Activado

## Cambiar la sensibilidad de la pulsación

Puede especificar la sensibilidad de la pulsación (cómo responde el sonido a la intensidad de reproducción). Este ajuste no cambia el peso del teclado. Mientras mantiene pulsado [PIANO/VOICE], presione una de las teclas C6 – D#6.

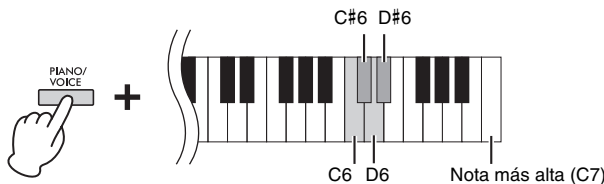

**NOTA**  
Este ajuste está deshabilitado para algunas voces, como el sonido de órgano.

**Ajuste predeterminado:**  
C#6 (Media)

### Lista de opciones de sensibilidad de la pulsación

| Tecla | Sensibilidad de la pulsación | Descripción   |
|-------|------------------------------|---|
| C6    | Soft (Suave)                 | Produce un volumen relativamente alto incluso cuando se toca con una intensidad de reproducción ligera. |
| C#6   | Medium (Media)               | Sensibilidad de la pulsación estándar.  |
| D6    | Hard (Fuerte)                | Requiere tocar con intensidad para producir un volumen alto.  |
| D#6   | Fixed (Fija)                 | El nivel de volumen será el mismo independientemente de la intensidad con que pulse las teclas.         |

## Uso del metrónomo

La función del metrónomo resulta práctica para ensayar con un tempo exacto.

1. Presione [METRONOME] para iniciar el metrónomo.
2. Presione [METRONOME] para parar el metrónomo.

### Ajuste del metrónomo

Con [METRONOME] pulsado, presione una de las teclas resaltadas (indicadas a continuación) o [+R]/[-L] para establecer el parámetro del metrónomo.

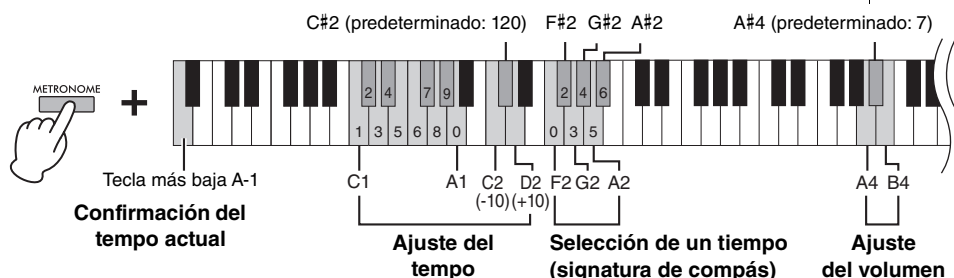

### Confirmación de voz del valor de tempo actual (en inglés)

Mientras mantiene pulsado [METRONOME], presione la tecla A-1 (más baja).

### Ajuste del tiempo

El tempo del metrónomo puede ajustarse de 5 a 280 compases por minuto.

#### • Para aumentar o reducir el valor en 1:

Mientras mantiene presionado [METRONOME], presione [+R] para aumentar o [-L] para reducir.

Mientras el metrónomo está funcionando, presione [+R] para aumentar o [-L] para reducir.

#### • Para aumentar o reducir el valor en 10:

Mientras mantiene pulsado [METRONOME], presione la tecla D2 para aumentar o la tecla C2 para reducir.

#### • Para especificar un valor numérico:

Mientras mantiene pulsado [METRONOME], presione las teclas C1 – A1 pertinentes de una en una y en orden. Si especifica tres dígitos o libera [METRONOME] después de especificar uno o dos dígitos, se introducirá el valor.

#### • Restablecimiento del valor inicial (120)

Mientras mantiene pulsado [METRONOME], presione simultáneamente [+R] y [-L], o presione la tecla C#2. Mientras el metrónomo está funcionando, presione [+R] y [-L] al mismo tiempo.

### Selección de un tiempo (signatura de compás)

Mientras mantiene pulsado [METRONOME], presione una de las teclas F2 a A#2. Se enfatiza el primer tiempo con un sonido de campana y el resto con clics. El ajuste predeterminado es 0 (F2). En este ajuste, los clics suenan en todos los compases.

### Ajuste del volumen

Mientras mantiene pulsado [METRONOME], presione la tecla B4 para aumentar el volumen o la tecla A4 para reducirlo. Para restablecer el ajuste predeterminado, presione la tecla A#4 mientras mantiene pulsado [METRONOME].

#### NOTA

Cuando se presiona una tecla pertinente, se lee un valor numérico.

Si el valor introducido está fuera del intervalo de ajustes, se ignorará.

| Tecla | Tiempo (signatura de tiempo) |
|-------|------------------------------|
| F2    | 0 (sin énfasis)              |
| F#2   | 2                            |
| G2    | 3                            |
| G#2   | 4                            |
| A2    | 5                            |
| A#2   | 6                            |

#### Intervalo de ajustes:

1 – 10

#### Ajuste predeterminado:

7 (A#4)

## Reproducción de varios sonidos de instrumentos musicales (voces)

### Selección de una voz

#### Para seleccionar “CFX Grand”:

Simplemente presione [PIANO/VOICE].

#### Para seleccionar otra voz:

Después de presionar [PIANO/VOICE], presione [+R] o [-L] para seleccionar la voz siguiente o la anterior.

#### Para seleccionar una voz específica:

Mientras mantiene pulsado [PIANO/VOICE], presione una de las teclas C1 a A1. Consulte la lista siguiente para obtener más información acerca de qué voz se asigna a cada tecla.

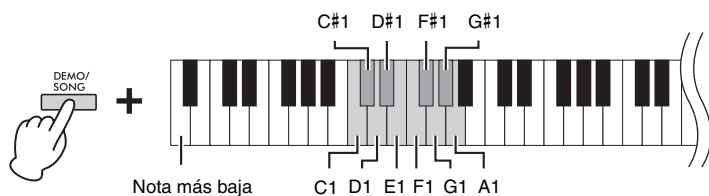

#### NOTA

Para oír las características de las voces, reproduzca las canciones de demostración (página 21).

### Lista de voces

| Tecla | Nombre de voz | Descripción del sonido  |
|-------|---------------|---|
| C1    | CFX Grand*    | Sonido del piano de cola para conciertos por excelencia CFX de Yamaha con una amplia gama dinámica para tener un control expresivo máximo. Adecuado para tocar cualquier estilo y variedad de géneros musicales.                |
| C#1   | Mellow Grand* | Sonido de piano de cola con un tono suave y cálido. Adecuada para tocar baladas.  |
| D1    | Pop Grand*    | Sonido vivo de piano. Adecuado para una expresión clara y “suprimir” otros instrumentos de un conjunto de instrumentos.   |
| D#1   | Stage E.Piano | Sonido de un piano eléctrico que emplea púas metálicas golpeadas por un macillo. Tono suave cuando se toca ligeramente y tono agresivo cuando se toca con fuerza.   |
| E1    | DX E.Piano    | Sonido de piano eléctrico creado por síntesis FM. Adecuada para la música popular estándar.   |
| F1    | Harpsichord   | El instrumento definitivo para la música barroca. Puesto que el clavicémbalo utiliza cuerdas punteadas, no existe respuesta de pulsación. No obstante, produce un sonido característico adicional cuando se sueltan las teclas. |
| F#1   | Vibraphone    | Vibráfono tocado con mazos relativamente suaves. El tono es más metálico cuanto más fuerte se toca.   |
| G1    | Pipe Organ    | Sonido típico de un órgano de tubos (8' + 4' + 2'). Buena para la música sacra del Barroco.   |
| G#1   | Jazz Organ    | Sonido de un órgano eléctrico de tipo “tonewheel”. Se escucha a menudo en la música jazz y rock.  |
| A1    | Strings       | Conjunto de instrumentos de cuerda a gran escala y con muestreo estéreo con reverberación realista. Intente combinar esta voz con el piano en el modo dual.   |

\*Voces de piano.

## Escuchar canciones de demostración

Se proporcionan canciones de demostración especiales independientes para todas las voces del instrumento.

### 1. Presione [DEMO/SONG] para iniciar la reproducción.

Se inicia la canción de demostración para la voz actual. Durante la reproducción, la luz [PLAY] parpadea al tempo actual.

Después de ésta, se seguirán reproduciendo las demás canciones de demostración.

Al llegar a la última canción de demostración, la secuencia vuelve a la primera y se repite hasta que se pare. Para cambiar a una canción de demostración concreta, mantenga pulsado [DEMO/SONG] y, a continuación, presione una de las teclas C1-A1.



#### Para reproducir la canción de demostración seleccionada varias veces:

Mientras mantiene pulsado [DEMO/SONG], mantenga pulsada una de las teclas C1-A1. El sonido de operaciones (página 14) suena dos veces y la canción de demostración se puede reproducir varias veces.

#### Para cambiar la canción de demostración durante la reproducción:

Presione [+R] o [-L] para cambiar a la siguiente canción de demostración o a la anterior.

Si cambia a la siguiente canción de demostración, o a la anterior, durante una reproducción repetida, esa canción de demostración también se reproducirá varias veces.

#### NOTA

Si desea cambiar el tempo de reproducción, consulte la página 19.

### 2. Presione [DEMO/SONG] o [PLAY] para parar la reproducción.

Se apaga la luz [PLAY].

### Lista de canciones de demostración

| Tecla | Nombre de voz | Título   | Compositor        |
|-------|---------------|--|-------------------|
| C1    | CFX Grand     | Valse No.2 As dur op.34-1 "Valse Brillante"                              | F. F. Chopin      |
| C#1   | Mellow Grand  | The Nutcracker Medley  | P. I. Tchaikovsky |
| D1    | Pop Grand     | Original   | —                 |
| D#1   | Stage E.Piano | Original   | —                 |
| E1    | DX E.Piano    | Original   | —                 |
| F1    | Harpsichord   | Concerto a cembalo obbligato, 2 violini, viola e continuo No.7, BWV 1058 | J. S. Bach        |
| F#1   | Vibraphone    | Original   | —                 |
| G1    | Pipe Organ    | Herr Christ, der ein'ge Gottes-Sohn, BWV 601                             | J. S. Bach        |
| G#1   | Jazz Organ    | Original   | —                 |
| A1    | Strings       | Original   | —                 |

La duración y el contenido real de las canciones de demostración (sin contar las canciones originales) pueden ser diferentes a los de las composiciones originales. Las canciones de demostración originales son originales de Yamaha (© Yamaha Corporation).

## Adición de variaciones al sonido (reverberación)

Este instrumento incluye varios tipos de reverberación que añaden una profundidad y expresión extra al sonido para crear un ambiente acústico realista. El tipo de reverberación y la profundidad adecuados se eligen automáticamente al seleccionar cada voz y canción. Por este motivo, no es necesario seleccionar el tipo de reverberación; sin embargo, puede cambiarlo si lo desea.

### Para seleccionar un tipo de reverberación:

Mientras mantiene pulsado [PIANO/VOICE], presione una de las teclas C2 a E2.

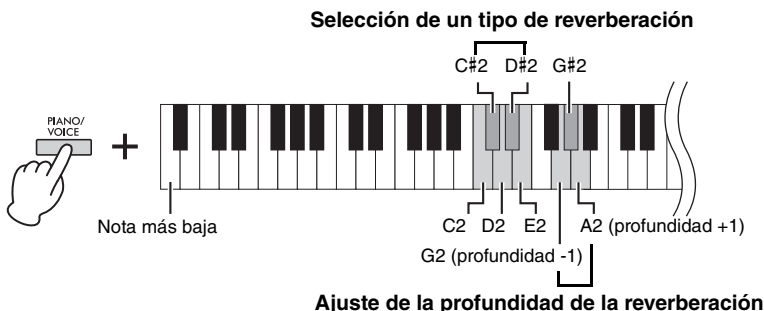

### NOTA

En el Modo dual (página 24), el tipo de reverberación óptima para la combinación de voces se asigna automáticamente.

### Lista de tipos de reverberación

| Tecla | Tipo de reverberación | Descripción  |
|-------|-----------------------|--|
| C2    | Recital Hall          | Simula el sonido de reverberación claro que se oíría en una sala de conciertos de tamaño medio para recitales de piano.  |
| C#2   | Concert Hall          | Simula el increíble sonido de reverberación que se oíría en una sala de conciertos grande para interpretaciones de orquestas.  |
| D2    | Chamber               | Adecuado para tocar música de cámara; simula el sonido de reverberación íntimo que se oíría en una habitación amplia, por ejemplo, durante un recital de música clásica. |
| D#2   | Club                  | Simula el sonido de reverberación vivo que se oíría en una sala de música en directo o en un club de jazz.   |
| E2    | Desactivado           | No se aplica ningún efecto.  |

### Para ajustar la profundidad de reverberación:

Cuanto mayor sea el valor, mayor será la profundidad; y cuanto menor sea el valor, menor será la profundidad.

Mientras mantiene pulsado [PIANO/VOICE], presione la tecla G2 para reducir el valor en 1 o la tecla A2 para aumentarlo.

Mientras mantiene pulsado [PIANO/VOICE], presione la tecla G#2 para restablecer la profundidad de reverberación en el ajuste predeterminado, que es el valor más adecuado para la voz actual.

### Intervalo de ajustes:

0 (sin efecto) – 20 (profundidad máxima)

## Transposición del tono en semitonos

Puede subir o bajar el tono de todo el teclado en semitonos para que sea más fácil tocar en firmas de clave difíciles, o para hacer coincidir el tono del teclado con el registro de un cantante o de otros instrumentos. Por ejemplo, si selecciona "+5", al tocar la tecla C (Do) se produce un tono Fa, lo cual permite tocar una canción en Fa mayor como si fuese en Do mayor.

### Para bajar el tono:

Mientras mantiene pulsados [DEMO/SONG] y [PIANO/VOICE] al mismo tiempo, presione una tecla entre F#2 (-6) y B2 (-1).

### Para subir el tono:

Mientras mantiene pulsados [DEMO/SONG] y [PIANO/VOICE] al mismo tiempo, presione una tecla entre C#3 (+1) y F#3 (+6).

### Para restablecer el tono normal:

Mientras mantiene pulsados [DEMO/SONG] y [PIANO/VOICE] al mismo tiempo, presione la tecla C3.

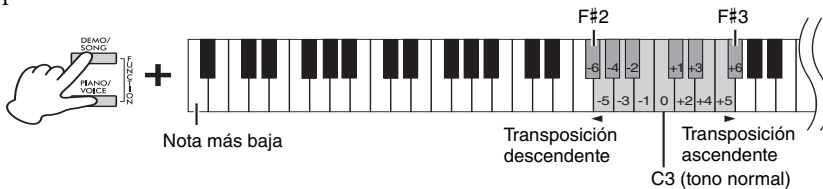

### NOTA

El ajuste de transposición no solo afecta al tono del teclado, sino también al tono de reproducción de la canción (página 26). El ajuste de transposición de Transposición para el teclado y la canción no se puede establecer de forma independiente.

## Afinación precisa del tono

Puede afinar con precisión el tono de todo el instrumento en pasos de unos 0,2 Hz. Esto le permite hacer coincidir de manera precisa el tono del teclado con el tono de otros instrumentos o conjuntos de instrumentos.

### Para subir el tono (en incrementos de 0,2 Hz aproximadamente):

Mantenga pulsados [DEMO/SONG] y [PIANO/VOICE] simultáneamente, y presione [+R].

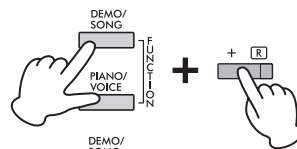

### Para bajar el tono (en incrementos de 0,2 Hz aproximadamente):

Mantenga pulsados [DEMO/SONG] y [PIANO/VOICE] simultáneamente, y presione [-L].

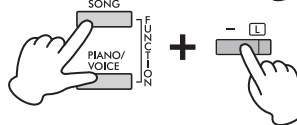

### Hz (hercio)

Esta unidad de medida expresa la frecuencia de un sonido y representa el número de veces que una onda de sonido vibra en un segundo.

### Intervalo de ajustes:

414,8 – 466,8 Hz

### Ajuste predeterminado:

A3 = 440,0 Hz

### Para establecer el tono en 442,0 Hz:

Mantenga pulsados [DEMO/SONG] y [PIANO/VOICE] simultáneamente, y presione la tecla C#1.



### Para restaurar el tono predeterminado (440,0 Hz).

Mientras mantiene pulsados [DEMO/SONG] y [PIANO/VOICE] simultáneamente, presione también a la vez [+R] y [-L]. O bien, puede presionar la tecla C1 mientras mantiene pulsados [DEMO/SONG] y [PIANO/VOICE] al mismo tiempo.

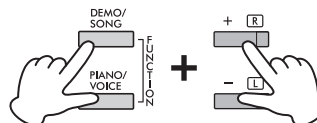

# Superposición de dos voces (modo dual)

Puede superponer dos voces y reproducirlas simultáneamente para crear un sonido con más matices.

## 1. Active el modo dual.

Mientras mantiene pulsado [PIANO/VOICE], mantenga pulsadas simultáneamente dos teclas que estén entre C1 y A1 para seleccionar las dos voces deseadas. Para obtener información acerca de qué voces están asignadas a las teclas, consulte “Lista de voces” (página 20).

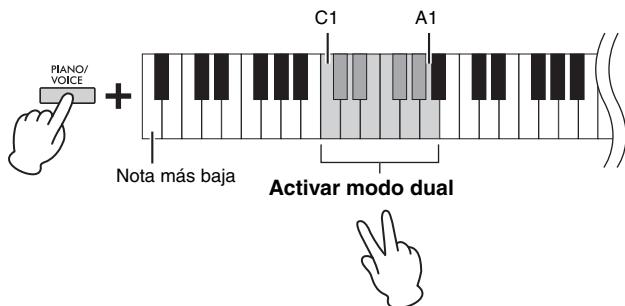

La voz asignada a la tecla más baja se designará como voz 1 y la voz asignada a la tecla más alta se designará como voz 2. No puede asignar la misma voz a la voz 1 y a la voz 2 a la vez en modo dual.

### Para cambiar la octava para cada voz:

Mientras mantiene pulsado [PIANO/VOICE], presione una de las teclas F5 – G5 o A5 – B5 tal como se muestra en la siguiente ilustración. Por ejemplo, si presiona la tecla B5 dos veces mientras mantiene pulsado [PIANO/VOICE], sube dos octavas la Voz 1. Para restaurar el ajuste predeterminado, mantenga pulsado [PIANO/VOICE] y, al mismo tiempo, presione la tecla A#5 para la Voz 1 o la tecla F#5 para la Voz 2.

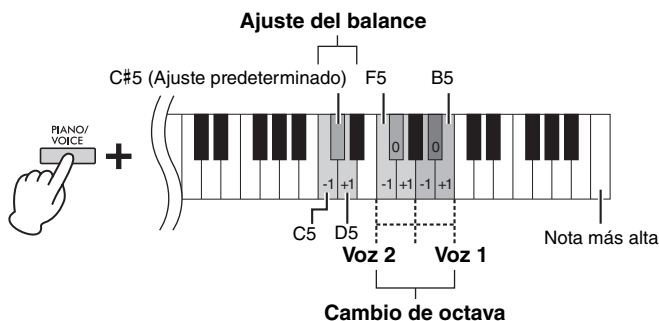

### Para ajustar el balance entre dos voces:

Mientras mantiene pulsado [PIANO/VOICE], presione la tecla C5 para reducir el valor o la tecla D5 para aumentarlo. Cuando este valor se establece en “0”, los niveles de volumen de las dos voces se restablecen a sus respectivos ajustes predeterminados. Los ajustes por debajo de “0” aumentan el volumen de la Voz 2, mientras que los ajustes por encima de “0” aumentan el volumen de la Voz 1 con respecto a la otra.

## 2. Para salir del modo dual, presione [PIANO/VOICE].

### NOTA

Los modos dual y dúo (página 25) no se pueden activar al mismo tiempo.

### Intervalo de ajustes:

-2 – 0 – +2

### Intervalo de ajustes:

-6 – (Ajuste predeterminado) – +6

### Ajuste predeterminado:

Varía en función de la combinación de voces.



## Interpretar a dúo

Esta función permite que dos intérpretes diferentes toquen el instrumento, uno a la izquierda y el otro a la derecha, en el mismo registro de octavas.

### 1. Mientras mantiene pulsado [PIANO/VOICE], presione [+R] y [-L] simultáneamente para activar el modo dúo.

El teclado está dividido en dos secciones con la tecla E3 y el punto de división.

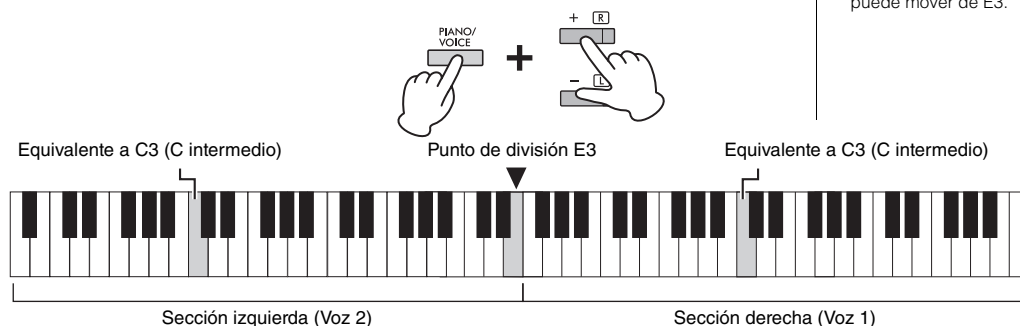

#### NOTA

- No es posible asignar voces diferentes para la voz de la izquierda y la voz de la derecha.
- El punto de división no se puede mover de E3.

### 2. Una persona puede tocar la sección izquierda del teclado mientras otra persona toca la derecha.

#### Para cambiar la octava para cada sección:

Igual que en modo dual (página 24).

En el modo dúo, la sección izquierda se asigna a la voz 2 y la sección derecha a la voz 1.

#### Para ajustar el balance de volumen entre las dos secciones del teclado:

Igual que en modo dual (página 24).

Los ajustes por debajo de "0" aumentan el volumen de la voz de la izquierda (Voz 2), mientras que los ajustes por encima de "0" aumentan el volumen de la voz de la derecha (Voz 1).

#### Función del pedal en modo dúo

- Pedal de resonancia: aplica resonancia a la sección derecha.
- Pedal sostenuto: aplica resonancia las dos secciones.
- Pedal una corda: aplica resonancia a la sección izquierda.

#### Para seleccionar el tipo dúo:

Puede establecer cómo se emite el sonido desde los altavoces.

- Separado: El sonido de la sección izquierda se emite desde el altavoz izquierdo y el sonido de la sección derecha se emite desde el altavoz derecho.
- Balanceado: El sonido de ambas partes se emite desde los dos altavoces en un balance natural.

Mientras mantiene pulsado [PIANO/VOICE], presione la tecla A4 o la tecla A#4 para cambiar el ajuste.

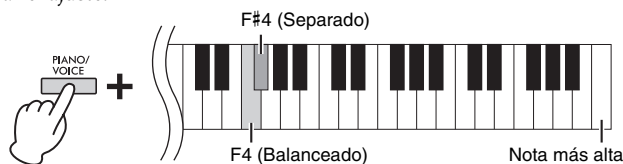

#### Intervalo de ajustes:

-2 - 0 - +2

#### Intervalo de ajustes:

-6 - 0 - +6

#### NOTA

La forma en que el sonido sale de los auriculares coincide con el tipo dúo seleccionado.

#### NOTA

- Si el teclado está en modo doble, al activar el modo dúo se sale del modo doble. La Voz 1 se usa como voz de todo el teclado.
- En el modo dúo, VRM Lite no es eficaz. Cuando el Tipo de pista Dúo se establece como "Separado", la reverberación y el optimizador estereofónico no son eficaces.

#### Ajuste predeterminado:

Separado

### 3. Para salir del modo dúo, pulse simultáneamente [+R] y [-L] mientras mantiene presionado [PIANO/VOICE].

# Reproducción y ensayo de canciones

## Escuchar las canciones predefinidas

Además de las canciones de demostración, se ofrecen canciones predefinidas (50 Classical Music Masterpieces y canciones de lección) para que disfrute escuchándolas.

### 1. Busque el número de canción y el libro de partituras que desea reproducir.

Para ver información detallada sobre el número de canción y el libro de partituras, consulte la lista de canciones (página 43) o la Guía rápida de funcionamiento (página 48).

### 2. Mientras mantiene pulsado el botón [DEMO/SONG], presione una de las teclas de C0–G #0 para seleccionar un libro de partituras.

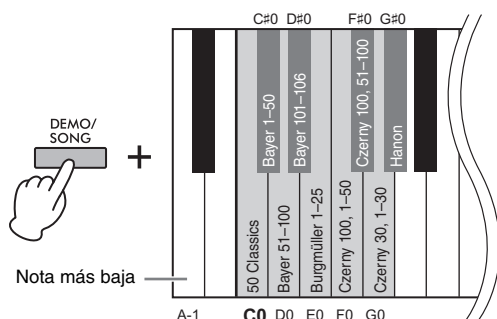

### 3. Mientras mantiene pulsado el botón [DEMO/SONG], presione una de las teclas de C2–C #6 para iniciar la reproducción.

El número de cada melodía para piano predefinida se asigna a las teclas C2–C #6.

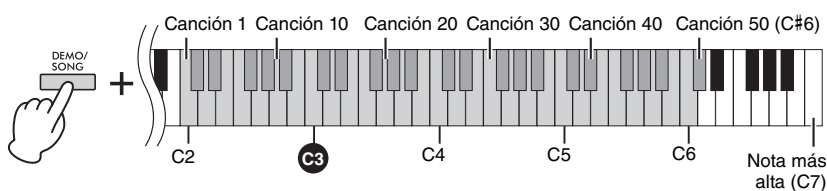

Durante la reproducción, se encienden las luces [+R] y [-L], y la luz de [PLAY] parpadea al tiempo actual. La reproducción de las canciones predefinidas continúa en orden, comenzando por la canción seleccionada. Al llegar a la última canción predefinida, la secuencia vuelve a la primera y se repite hasta que se pare.

#### Para reproducir la canción seleccionada varias veces:

Mientras mantiene pulsado [DEMO/SONG], mantenga pulsada una de las teclas C2–C#6. El sonido de operaciones (página 14) suena dos veces y la canción de demostración se puede reproducir varias veces.

#### Para cambiar la canción predefinida durante la reproducción:

Presione [+R] o [-L] para cambiar a la siguiente canción predefinida o a la anterior. Si cambia a la siguiente canción predefinida, o a la anterior, durante una reproducción repetida, esa canción predefinida también se reproducirá varias veces.

#### Para cambiar el tempo durante la reproducción:

Mientras mantiene pulsado [METRONOME], presione [+R] o [-L] para aumentar o disminuir el valor del tempo en 1. Las demás instrucciones son iguales que las del tempo del metrónomo (página 19).

#### Ajuste predeterminado

##### (libro de partituras):

50 Classical Music Masterpieces

#### NOTA

Incluso aunque realice otras operaciones después de cambiar el libro de partituras, el libro no se restablecerá en el ajuste predeterminado (50 Classical Music Masterpieces). Se restablecerá al ajuste predeterminado cuando se apague el instrumento.

#### NOTA

- Puede tocar el teclado mientras se reproduce la canción predefinida, así como cambiar la voz que se reproduce desde el teclado.
- Según el libro de partituras seleccionado, hay algunas teclas a las que no se aplica la canción. Al presionar dichas teclas, no se produce ninguna canción.

**Para reproducir desde el principio de la canción**

Durante la reproducción, presione [+R] y [-L] simultáneamente para ir a la posición de reproducción al principio de la canción y, a continuación, continúe la reproducción en el último tiempo especificado.

**4. Presione [DEMO/SONG] o [PLAY] para parar la reproducción.**

Las luces de [PLAY], [+R] y [-L] se apagan.

**Ensayo de partes para una sola mano**

Todas las canciones, excepto la de demostración (página 21), permiten que las partes de la mano izquierda y la mano derecha se activen o se desactiven individualmente. Por ejemplo, si desactiva [+R], puede ensayar la parte de la mano derecha mientras la parte de la mano izquierda se está reproduciendo, y viceversa.

**1. Comience a reproducir las canciones predefinidas (página 26; 50 Classical Music Masterpieces y canciones de lección) o la canción de usuario (página 28).****2. Mientras mantiene pulsado [PLAY], presione [+R] o [-L] para activar o desactivar la parte.**

Si presiona el mismo botón varias veces mientras mantiene pulsado [PLAY], la reproducción se activa y se desactiva.

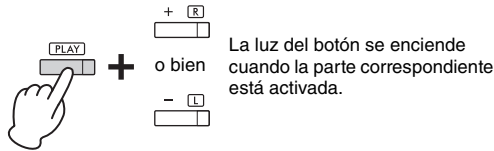
**NOTA**

- Si selecciona otra canción, se restablecerá el estado de activación/desactivación.
- Para obtener información detallada sobre las partes de los duetos, consulte la página 43.
- Para la canción de usuario, las partes solo se pueden activar o desactivar de forma independiente al grabar la parte derecha o la izquierda de forma independiente de forma independiente (paso 2, página 29).

**3. Ensaye la parte que está desactivada.****Para cambiar el tempo:**

Si lo desea, puede cambiar el tempo como mejor le convenga para ensayar. Para obtener detalles, consulte la página 19.

**4. Presione [PLAY] para parar la reproducción.****Reproducción inmediata desde la primera nota (reproducción rápida)**

Esta función de reproducción rápida permite especificar si una canción debería reproducirse inmediatamente a partir de la primera nota (activada) o si debería reproducir los silencios o espacios que haya antes de la primera nota (desactivada).

**Para activar/desactivar la reproducción rápida:**

Mientras mantiene pulsado [DEMO/SONG], presione la tecla A#-1 para activar la función o la tecla A-1 para desactivarla.

**Ajuste predeterminado:**

Activado

# Grabación de su interpretación

Este instrumento le permite grabar su interpretación en el teclado como una canción de usuario. Se pueden grabar hasta dos partes (la de la mano derecha y la de la mano izquierda) de manera independiente.

## Grabación de su interpretación

### 1. Seleccione la voz deseada y otros parámetros, como el tiempo (signatura de compás), para la grabación.

Para ver instrucciones sobre cómo seleccionar una voz, consulte la página 20. Si es necesario, ajuste otros parámetros, como el tiempo (signatura de compás) y los efectos, en este paso.

### 2. Entre en el modo listo para grabación.

#### Grabación rápida

Presione [REC] para entrar en el modo listo para grabación. Su interpretación al teclado se grabará automáticamente para la parte de la mano derecha, incluso si toca con la mano izquierda y la mano derecha. Tenga en cuenta que la grabación rápida borrará los datos ya grabados de las partes derecha e izquierda.

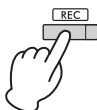

#### Grabación de partes individuales

Mientras mantiene pulsado [REC], presione [+R] o [-L] para activar el modo listo para grabación para la parte que desea grabar.

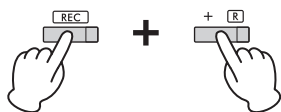

Para grabar la parte de la mano derecha ([+R])

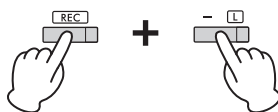

Para grabar la parte de la mano izquierda ([-L])

Si ya se han grabado datos para la otra parte, los datos de esta parte se reproducirán durante la grabación.

Para activar o desactivar la parte, presione el botón de la parte correspondiente ([+R] o [-L]) mientras mantiene pulsado [PLAY].

#### Para salir el modo listo para grabación:

Simplemente pulse [REC].

### 3. Toque el teclado o presione [PLAY] para empezar a grabar.

La luz de [REC] se ilumina mientras la luz de la parte de grabación parpadea según el tiempo actual.

### 4. Presione [REC] o [PLAY] para parar la grabación.

Las luces de [REC], [PLAY], [+R] y [-L] parpadean, lo cual indica que se están almacenando los datos grabados. Cuando se complete la operación de guardado, las luces se apagarán, lo que indica que la operación de grabación se ha completado.

### 5. Para oír la canción grabada, presione [PLAY] para iniciar la reproducción.

Vuelva a presionar [PLAY] para parar la reproducción.

#### Para grabar la otra parte

Repita los pasos anteriores. En el paso 2, siga las instrucciones de "Grabación de partes individuales".

#### AVISO

En este instrumento solo se puede grabar una canción (2 pistas).

Tenga en cuenta que si graba su interpretación en un dispositivo que contenga datos, los datos ya grabados se sustituirán por los datos nuevos.

#### NOTA

- La aplicación "Smart Pianist" (página 8) le permite grabar su interpretación al teclado como datos MIDI/de audio y guardarla en un dispositivo inteligente.
- Puede utilizar el metrónomo durante la grabación; sin embargo, el sonido del metrónomo no se grabará.
- Si el teclado está en modo dúo (página 25), se graban los datos para cada parte. No es posible especificar la parte para la grabación.
- Si la capacidad de datos del instrumento está casi agotada al entrar en el modo listo para grabación, las luces [REC] y [PLAY] parpadearán rápido durante unos tres segundos.

#### AVISO

No corte nunca la alimentación mientras se almacenan los datos grabados (mientras las luces parpadean). De lo contrario, se perderán todos los datos grabados.

#### Capacidad de grabación

Este instrumento puede grabar hasta 100 KB (aproximadamente 11 000 notas).

## Cambio de los ajustes iniciales de la canción grabada

Se pueden cambiar los ajustes de los siguientes parámetros cuando se complete la operación de grabación.

- Para partes individuales: Voz, Balance de volumen (Dual/Dúo), Profundidad de reverberación
- Para la canción entera: tempo, tipo de reverberación

### 1. Realice ajustes para los parámetros anteriores como desee.

### 2. Mientras mantiene pulsado [REC], presione la parte deseada ([+R] o [-L]) para activar el modo listo para grabación.

Las luces de [REC], [PLAY] y de la parte seleccionada parpadean.

En este estado, no vuelva a presionar [PLAY] u otra tecla. De lo contrario, los datos de reproducción grabados originariamente se borrarán.

### 3. Mientras mantiene pulsado [REC], presione [PLAY] para salir del modo listo para grabación.

Las luces de [REC], [PLAY], [+R] y [-L] parpadean. Cuando se complete la operación de almacenamiento, las luces se apagarán, lo que indica que la operación de grabación se ha completado.

Confirme el ajuste presionando [PLAY] para reproducir la canción.

## Borrar los datos grabados

### Para borrar la canción entera:

#### 1. Mientras mantiene pulsado [REC], presione [DEMO/SONG].

Las luces de [REC] y [PLAY] parpadean alternativamente.

Para cancelar la operación, presione [REC].

#### 2. Presione [PLAY] para borrar los datos de la canción entera.

Las luces de [REC], [PLAY], [+R] y [-L] parpadean.

Cuando se complete la operación, se apagarán todas las luces.

### Para borrar una parte concreta:

#### 1. Mientras mantiene pulsado [REC], presione [+R] o [-L], según la parte que desee borrar, para activar el modo listo para grabación.

Las luces de [REC], [PLAY] y de la parte seleccionada ([+R] o [-L]) parpadean.

#### 2. Presione [PLAY] para empezar a grabar sin tocar el teclado.

La luz de la parte seleccionada ([+R] o [-L]) parpadea.

#### 3. Presione [REC] o [PLAY] para parar la grabación.

Se borrarán todos los datos grabados para la parte seleccionada y la luz se apagará.

#### NOTA

Si no se ha grabado ninguna canción de usuario en el instrumento, las luces de [REC] y [PLAY] parpadearán rápido durante unos tres segundos.

# Usar con un ordenador o un dispositivo inteligente

Si conecta este instrumento a un ordenador o un dispositivo inteligente puede transmitir/recibir datos de interpretación y datos de canciones a/de un ordenador o un dispositivo inteligente. Para ver información detallada sobre las conexiones, consulte "Computer-related Operations" (Operaciones relacionadas con el ordenador) o "Smart Device Connection Manual" (Manual de conexión del dispositivo inteligente) en el sitio web especial (página 8).

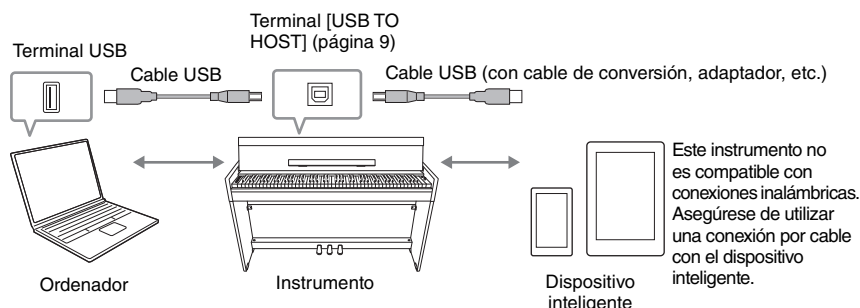

## AVISO

Utilice un cable USB de tipo AB de menos de 3 metros. No se pueden utilizar cables USB 3.0.

## NOTA

Para ver las instrucciones sobre cómo utilizar MIDI, consulte "Referencia MIDI" (página 8).

## Uso de la aplicación en el dispositivo inteligente

Si utiliza una aplicación en el dispositivo inteligente, puede aprovechar las cómodas funciones y disfrutar más este instrumento. Concretamente, si ejecuta la aplicación "Smart Pianist" especialmente desarrollada en su dispositivo inteligente, puede controlar el piano digital de forma remota para disfrutar de una mayor comodidad y flexibilidad. Para obtener información sobre los dispositivos inteligentes compatibles y las aplicaciones, vaya a la siguiente página:

<https://www.yamaha.com/kbdapps/>

## AVISO

No coloque el dispositivo inteligente en una posición inestable. De lo contrario, el dispositivo podría caerse y dañarse.

## NOTA

Mientras use "Smart Pianist" con el instrumento, no será posible usar ningún botón del instrumento. Controle el instrumento mediante "Smart Pianist."

## Reproducción/grabación de datos de audio (interfaz de audio USB)

Con este instrumento, puede reproducir datos de audio en un dispositivo inteligente o un ordenador. Además, puede grabar su interpretación al teclado como datos de audio en una aplicación de producción musical en un dispositivo inteligente o un ordenador. Cuando use esta función en un ordenador con Windows, tendrá que instalar el controlador USB Yamaha Steinberg en el ordenador. Para obtener más detalles, consulte "Computer-related Operations" (Operaciones relacionadas con el ordenador) en el sitio web especial (página 8).

## NOTA

El volumen de la entrada de audio puede ajustarse desde un ordenador o un dispositivo inteligente.

## Activar/desactivar Audio Loop Back (bucle de audio)

Puede determinar si la entrada de sonido de audio procedente del terminal [USB TO HOST] se devolverá o no al ordenador/dispositivo inteligente junto con la interpretación realizada en el instrumento.

Mientras mantiene pulsados [DEMO/SONG] y [PIANO/VOICE] al mismo tiempo, presione la tecla C6 para desactivar este parámetro o la tecla C#6 para activarlo.

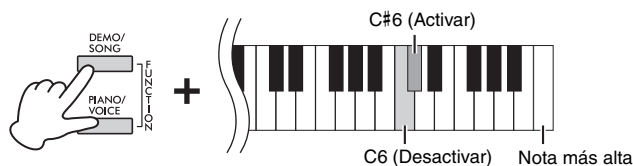

**Ajuste predeterminado:**  
Activado

## AVISO

Si se producen ruidos altos o inusuales, desactive Audio Loop Back (bucle de audio).

# Copia de seguridad de los datos e inicialización de los ajustes

## Mantenimiento de datos cuando se corta la alimentación

Los siguientes ajustes y los datos se conservan aunque corte la alimentación.

- Volumen del metrónomo
- Compás del metrónomo (signatura de compás)
- Sensibilidad de la pulsación
- Afinación
- Profundidad de Intelligent Acoustic Control
- Intelligent Acoustic Control activado/desactivado
- Limitador de volumen activado/desactivado
- Activar/desactivar el optimizador estereofónico
- Sonidos de confirmación de operaciones activados/desactivados
- Apagado automático activado/desactivado
- Altavoz activado/desactivado
- Datos de la canción de usuario
- Tipo dúo separado/balanceado

## Inicialización de los ajustes

Con esta operación, todos los datos (excepto la canción de usuario) se restablecerán a los ajustes predeterminados de fábrica.

Para hacer esto, presione simultáneamente la nota (más alta) C7 y encienda el instrumento.

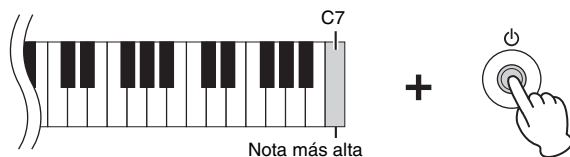

### AVISO

Nunca corte la alimentación mientras se ejecuta la operación de inicialización (es decir, mientras las luces de [REC], [PLAY], [+R] y [-L] están parpadeando).

### NOTA

Si, por algún motivo, el instrumento se deshabilita o surge algún problema, corte la alimentación y, a continuación, ejecute la inicialización.

## Confirmar la versión de firmware de este instrumento

Puede confirmar la versión de firmware del instrumento por medio de una voz audible en inglés.

Mientras mantiene pulsados [DEMO/SONG] y [PIANO/VOICE] al mismo tiempo, presione la tecla B0.



### Acerca de la versión de firmware más reciente

De vez en cuando, Yamaha puede actualizar el firmware del producto sin aviso a fin de mejorarlo. Asegúrese de consultar nuestro sitio web especial para obtener información sobre la versión más reciente y actualizar el firmware del instrumento.

## Resolución de problemas

| Problema  | Causa posible y solución  |
|---|---|
| La alimentación se corta inesperada y repentinamente.   | Esto es normal y puede que se haya activado la función de apagado automático (página 14). Si lo desea, desactive la función de apagado automático.  |
| El instrumento no se enciende.  | Los enchufes no están conectados correctamente. Asegúrese de que el enchufe de CC está firmemente insertado en la toma DC IN del instrumento, y de que el enchufe de CA está firmemente insertado en la toma de CA (página 13).   |
| Se oye un sonido "clic" o "pop" al encender o apagar el instrumento.  | Esto es normal cuando llega corriente eléctrica al instrumento.   |
| Los altavoces o los auriculares emiten ruido.   | El ruido puede deberse a interferencias causadas por el uso de un teléfono móvil cerca del instrumento. Apague el teléfono móvil o aléjelo del instrumento.   |
|   | Cuando utilice el instrumento junto con una aplicación en su dispositivo inteligente, le recomendamos que active el modo avión en el dispositivo para evitar los ruidos causados por la comunicación.   |
| El volumen general es bajo o no se oye ningún sonido.   | El volumen principal está ajustado demasiado bajo. Ajústelo en un nivel adecuado usando el mando [MASTER VOLUME] (página 10).   |
|   | Asegúrese de que no hay un par de auriculares o un adaptador de conversión conectados en la toma [PHONES] (página 15).  |
|   | El ajuste del altavoz es "Desactivar". Establezca el altavoz en "Normal" u "Activar" (página 15).   |
|   | El limitador de volumen está activado, desactívelo (página 14).   |
|   | Asegúrese de que el control local esté activado. Para obtener más información, consulte "Referencia MIDI" (página 8).   |
| Los pedales no funcionan.   | Es posible que el cable del pedal no esté bien insertado en la toma [TO PEDAL]. Asegúrese de insertar el cable del pedal hasta el fondo, de manera que la parte metálica del enchufe deje de verse (páginas 36, 39).  |
| El tono y la calidad del sonido de la voz de piano son incorrectos en un intervalo de teclas concreto.          | No se trata de un problema.<br>Yamaha desarrolla voces de piano para reproducir el sonido original de un piano con la máxima fiabilidad posible. Por eso se pueden oír armónicos enfatizados en un intervalo de teclas determinado o sentir que el tono o la calidad del sonido son diferentes en comparación con otro intervalo de teclas. |
| Al tocar las teclas se produce un ruido mecánico.   | No se trata de un problema.<br>El mecanismo del teclado de este producto está diseñado para simular los ruidos reales de un piano acústico. Estos ruidos se generan incluso tocando un piano acústico.  |
| Las luces [+R] y [-L] parpadean al iniciar el producto, al seleccionar una canción o al terminar una grabación. | No se trata de un problema.<br>Esto sucede porque las luces [+R] y [-L] pueden parpadear cuando los procesos internos del producto tardan mucho en completarse. Tenga en cuenta que, cuando estas luces parpadean, no se puede realizar ninguna operación.  |



# Montaje del soporte para teclado

|                  |           |
|------------------|-----------|
| YDP-165, YDP-145 | página 34 |
| YDP-S55, YDP-S35 | página 37 |

Antes de montar el instrumento, asegúrese de leer las siguientes precauciones.

## Precauciones de montaje

### ⚠ **ATENCIÓN**

- Monte el instrumento con la ayuda de, al menos, dos personas.
- Monte el instrumento sobre una superficie dura y plana y con amplio espacio.
- Asegúrese de usar las piezas correctas en la orientación correcta, y monte el instrumento siguiendo la secuencia indicada aquí.
- Mantenga las piezas pequeñas (como los tornillos) fuera del alcance de los niños. Podrían tragárselas por accidente.
- Asegúrese de usar solo los tornillos incluidos de los tamaños especificados. Si usa otros tornillos, el producto podría resultar dañado o estropearse.
- Para desmontar la unidad, invierta la secuencia de montaje indicada aquí.

Tenga preparado un destornillador de punta de estrella (Phillips) del tamaño adecuado.

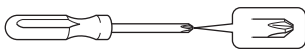

### Lista de comprobación tras el montaje

- No quedan piezas sin usar.
  - El instrumento está estable, incluso si lo sacude.
  - La pieza de ajuste del pedal está bien apoyada en la superficie del suelo.
  - Tanto el cable del pedal como el de alimentación están bien conectados en las tomas correctas.
- Si falta por confirmar alguno de los anteriores elementos, revise el procedimiento de montaje y corrija los errores.

## Mover/Instalar

Al mover el instrumento, asegúrese de mantenerlo en posición horizontal y de sostenerlo con ayuda de una o más personas. No someta el instrumento a vibraciones excesivas o golpes. Después de volver a instalarlo, revise la lista de verificación del montaje.

Si lo lleva a otro sitio, puede transportar el instrumento con otras pertenencias. La unidad se puede transportar tanto montada como desmontada.

Se recomienda colocar el instrumento lejos de la pared, a unos 5 cm, para optimizar y mejorar aún más el sonido global.

### ⚠ **ATENCIÓN**

Sujete siempre la parte inferior de la unidad principal. Si mueve la unidad sujetándola por otra parte que no sea la inferior, puede dañarla o causar daños personales.

### **AVISO**

Antes de mover el instrumento, gire la pieza de ajuste que está debajo del pedal hasta que deje de estar en contacto con la superficie del suelo. La pieza de ajuste puede dañar el suelo.

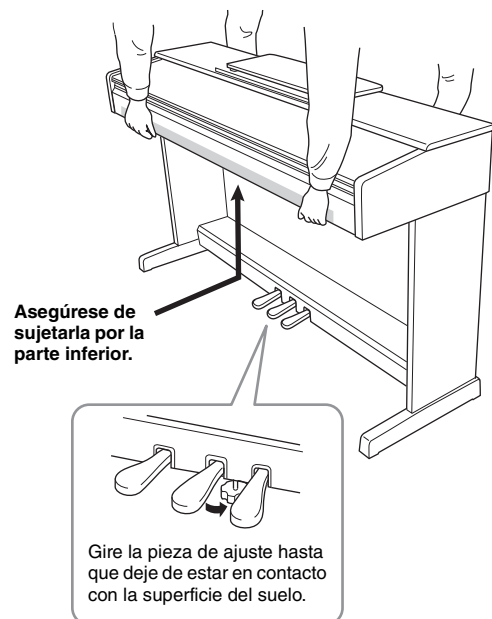

## Montaje del YDP-165, YDP-145

Puede ver un vídeo del montaje.



Escanee el código QR de la izquierda o acceda al siguiente sitio web especial.  
[https://4wrđ.it/ydp\\_assembly\\_video1](https://4wrđ.it/ydp_assembly_video1)

Compruebe que tiene todos los elementos indicados a continuación.

### AVISO

Asegúrese de colocar la unidad principal sobre las almohadillas de poliestireno incluidas en los paquetes. Coloque las almohadillas de forma que no estén en contacto con las cubiertas de los altavoces situadas en la parte inferior de la unidad principal.

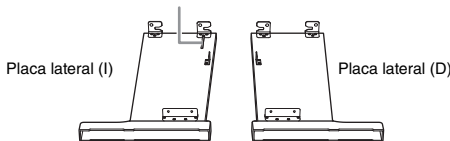
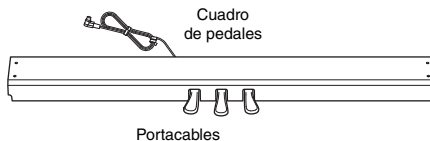
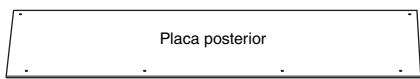
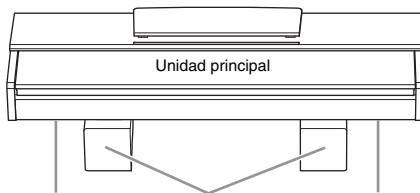

Tornillos planos (6 × 20 mm)



Tapones



Tornillos finos (4 × 12 mm)



Tornillos de rosca (4 × 20 mm)



Tornillos gruesos (6 × 16 mm)

#### YDP-165



#### Juego de soporte para auriculares



Tornillos (4 × 10 mm)

#### YDP-145



1. Alinee las placas laterales con los extremos del cuadro de pedales y apriete ligeramente usando los tornillos planos (6 × 20 mm) para fijarlas temporalmente

Estos tornillos se apretarán firmemente más adelante, en el paso 3.

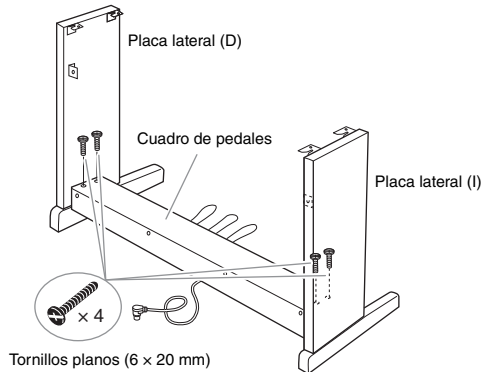

2. Acople la placa posterior.

Según el modelo, puede que el color de la superficie de un lado de la placa posterior sea diferente al del otro lado. En este caso, coloque la placa posterior de tal forma que el lado que quede orientado hacia la parte delantera (lado del pedal) coincida con el color de la unidad principal.

- 2-1 Coloque la placa posterior sobre cada pata de las placas laterales.
- 2-2 Acople la parte superior de la placa posterior fijándola temporalmente con los tornillos finos (4 × 12 mm).
- 2-3 Mientras empuja la parte inferior de las placas laterales desde la parte exterior, fije los extremos inferiores de la placa posterior usando los tornillos de rosca (4 × 20 mm) de fuera hacia dentro (1 → 2).

\* El adaptador podría no estar incluido o tener un aspecto diferente al de la ilustración anterior, dependiendo de la zona donde se encuentre.

2-4 Apriete firmemente los tornillos situados en la parte superior de la placa posterior que fijó en el paso 2-2.

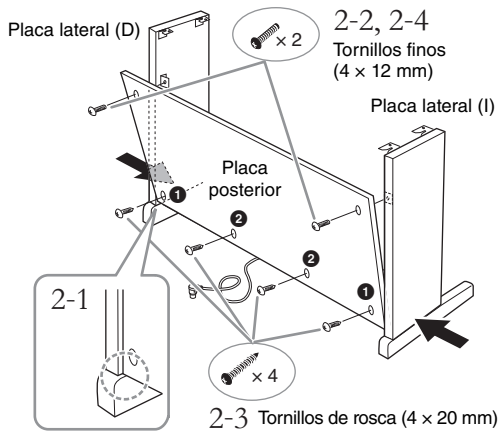

3. Fije el cuadro de pedales.

3-1 Apriete firmemente los tornillos del cuadro de pedales que fijó en el paso 1.

3-2 Coloque los tapones en las cabezas de los tornillos.

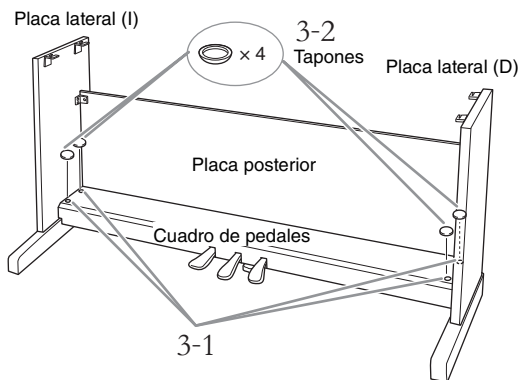

4. Coloque la unidad principal en su sitio.

4-1 Asegúrese de sujetar la superficie inferior a 10 cm o más hacia el interior desde el borde de la unidad principal para no pillarse las manos.

4-2 Coloque la unidad principal sobre las placas laterales de forma que la parte delantera de la unidad principal y las placas laterales queden alineadas. Deslice la unidad principal hacia delante e inserte los accesorios metálicos de la parte inferior de la unidad principal en los accesorios metálicos de las placas laterales.

**⚠ ATENCIÓN**

- Procure no pillarse las manos ni dejar caer la unidad principal.
- No la sostenga por ninguna otra parte que no sea la posición especificada.

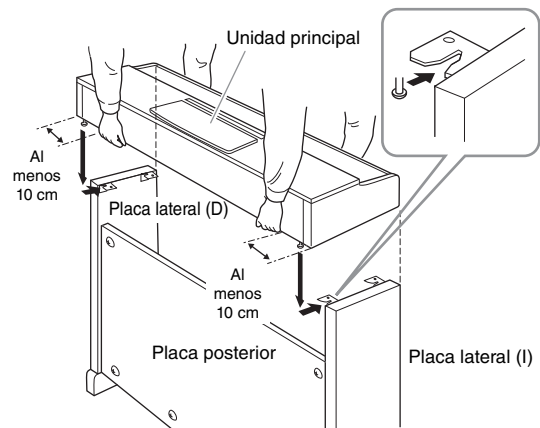

5. Fije la unidad principal apretando los tornillos gruesos (6 x 16 mm)

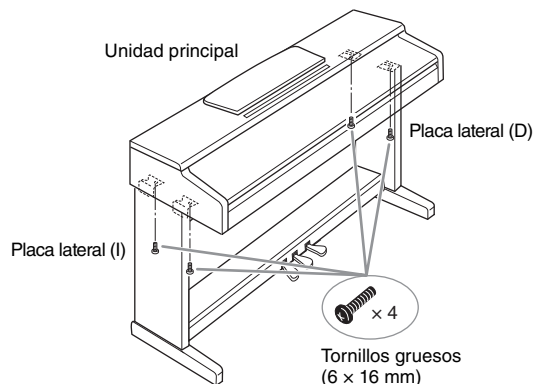

## 6. Conecte la clavija del pedal y la clavija de alimentación.

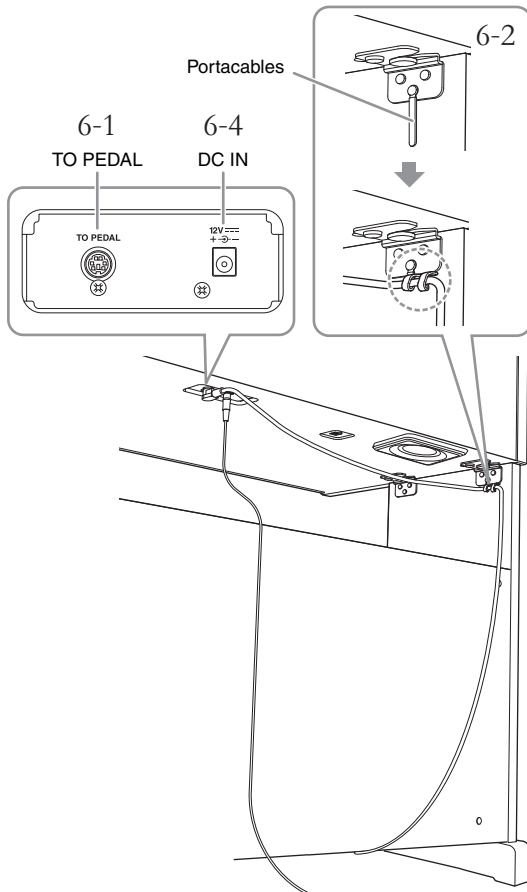

### 6-1 Inserte la clavija del pedal en la toma [TO PEDAL] desde la parte trasera.

Inserte la clavija hasta que deje de ver la pieza metálica.

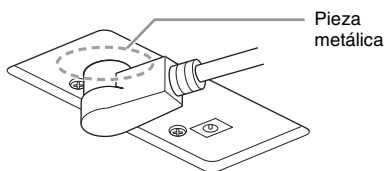

#### **AVISO**

Si no está bien conectada, es posible que los pedales no funcionen.

### 6-2 Enrolle el portacables alrededor del cable del pedal para sujetarlo.

Los portacables se acoplan a la placa lateral (I).

### 6-3 (Solo YDP-165) Conecte el cable de alimentación al adaptador de CA.

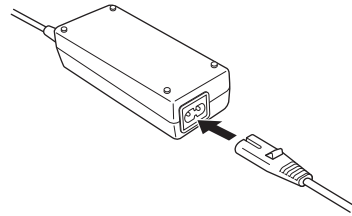

### 6-4 Inserte el enchufe de CC en la toma DC IN.

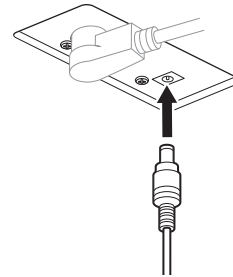

## 7. Gire la pieza de ajuste hasta que esté en contacto firme con la superficie del suelo.

Asegúrese de que el cuadro de pedales no hace ruido ni cede al pisar los pedales.

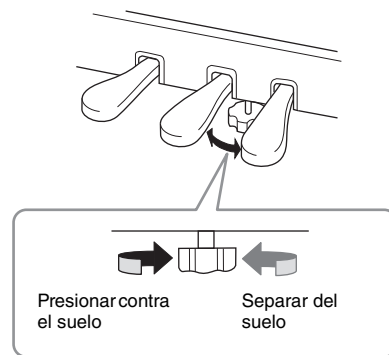

## 8. (Solo YDP-165) Acople el soporte para auriculares.

Utilice los dos tornillos incluidos (4 × 10 mm) para acoplar el soporte tal como se muestra en la ilustración.

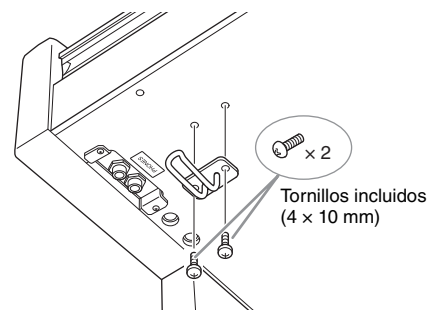

## Montaje del YDP-S55, YDP-S35

Puede ver un vídeo del montaje.



Escanee el código QR de la izquierda o acceda al siguiente sitio web especial.  
[https://4wrd.it/ydp\\_assembly\\_video2](https://4wrd.it/ydp_assembly_video2)

Compruebe que tiene todos los elementos indicados a continuación.

### AVISO

Asegúrese de colocar la unidad principal sobre las almohadillas de poliestireno incluidas en los paquetes. Coloque las almohadillas de forma que no estén en contacto con el panel de conectores situado en la parte inferior de la unidad principal.

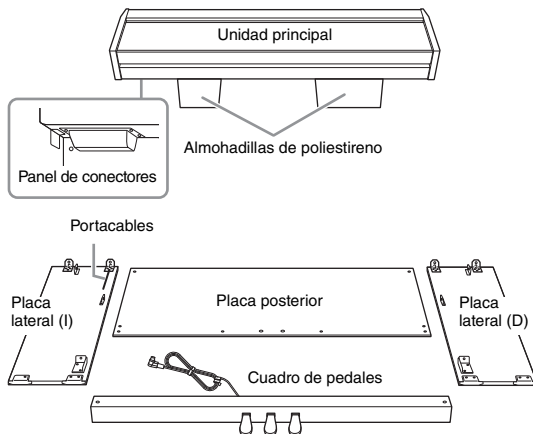

× 2  
Tornillos planos  
(6 × 20 mm)



× 2  
Tapones



× 4 (YDP-S55)  
× 2 (YDP-S35)  
Tornillos finos (4 × 12 mm)



× 4  
Tornillos largos (6 × 25 mm)



× 2  
Tornillos de rosca (4 × 20 mm)



× 4  
Tornillos gruesos (6 × 16 mm)



Abrazadera anticaída (I)



Abrazadera anticaída (D)

\* Las abrazaderas anticaída no sirven como protección ante terremotos.

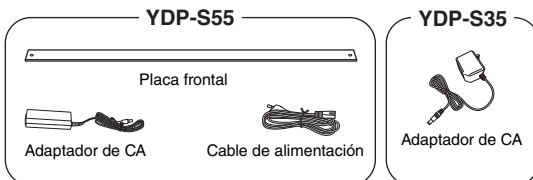

\* El adaptador podría no estar incluido o tener un aspecto diferente al de la ilustración anterior, dependiendo de la zona donde se encuentre.

1. Alinee las placas laterales con los extremos del cuadro de pedales y apriete ligeramente usando los tornillos planos (6 × 20 mm) para fijarlas temporalmente.

Estos tornillos se apretarán firmemente más adelante, en el paso 3.

Deje el cable del pedal fuera de la parte posterior del instrumento.

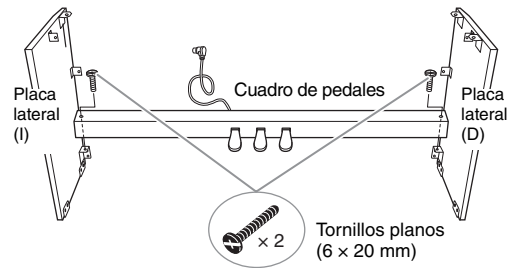

2. Acople la placa posterior.

Según el modelo, puede que el color de la superficie de un lado de la placa posterior sea diferente al del otro lado. En este caso, coloque la placa posterior de tal forma que el lado que quede orientado hacia la parte delantera (lado del pedal) coincida con el color de la unidad principal.

- 2-2 Acople la parte superior de la placa posterior fijándola temporalmente con los tornillos finos (4 × 12 mm).

- 2-2 Mientras presiona la parte inferior de la placa lateral desde el exterior, fije la parte inferior de la placa posterior a ambos lados usando tornillos largos (6 × 25 mm). Fije las abrazaderas anticaída aquí también.

- 2-3 Fije los dos puntos que quedan en la parte inferior con tornillos de rosca (4 × 20 mm).

### 2-4 Vuelva a apretar los tornillos de la parte superior de la placa posterior que fijó temporalmente en el paso 2-1.

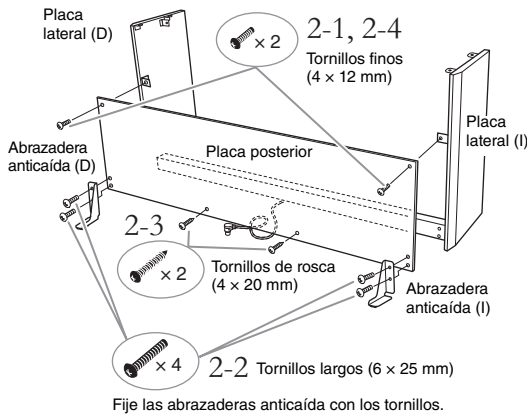

#### ⚠ ATENCIÓN

Asegúrese de acoplar las abrazaderas anticaída. De lo contrario, podrían producirse daños en el instrumento o incluso lesiones.

### 3. Fije el cuadro de pedales.

3-1 Apriete firmemente los tornillos del cuadro de pedales que fijó en el paso 1.

3-2 Coloque los tapones en las cabezas de los tornillos.

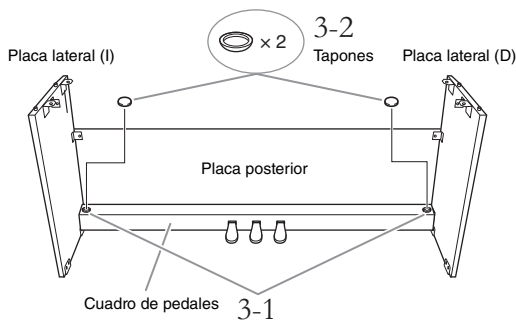

### 4. Coloque la unidad principal en su sitio.

Asegúrese de sujetar la superficie inferior a 10 cm o más hacia el interior desde el borde de la unidad principal para no pillarse las manos.

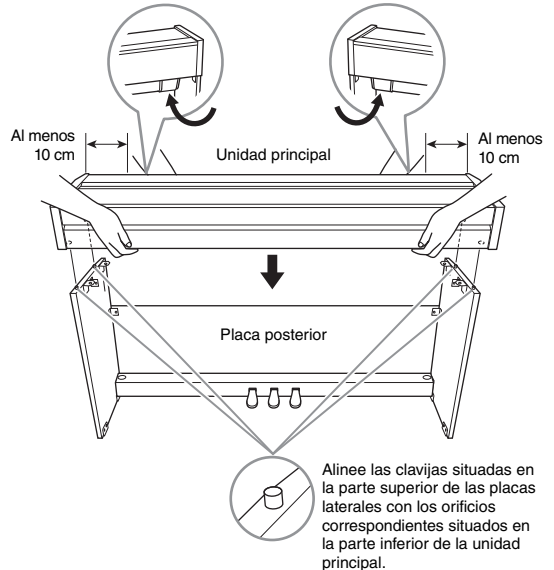

#### ⚠ ATENCIÓN

- Procure no pillarse las manos ni dejar caer la unidad.
- No la sostenga por ninguna otra parte que no sea la posición especificada.

### 5. Fije la unidad principal apretando los tornillos gruesos (6 x 16 mm)

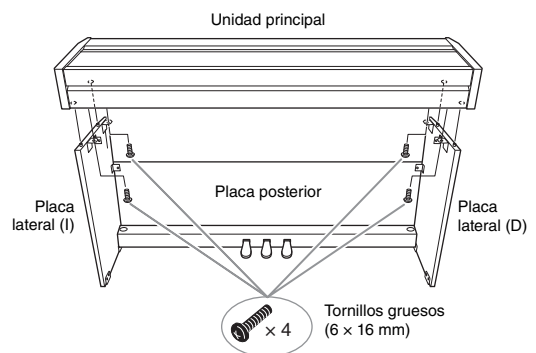

**6. (Solo YDP-S55) Con la parte de la placa frontal que no es de fieltro orientada hacia la parte delantera (lado del pedal), fijela usando tornillos finos (4 × 12 mm).**

Móntela de forma que el hueco que queda entre las placas laterales (I) y (D) sea igual en ambos lados.

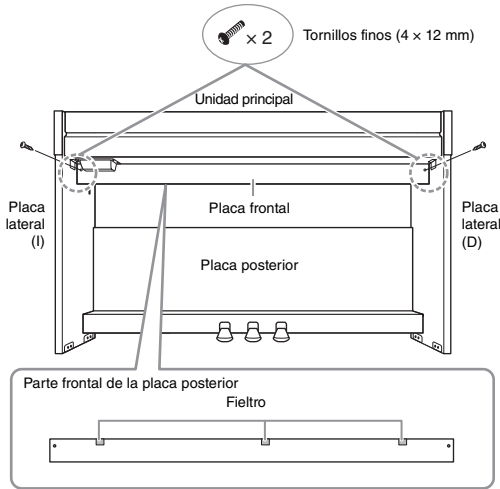

**7. Conecte la clavija del pedal y la clavija de alimentación.**

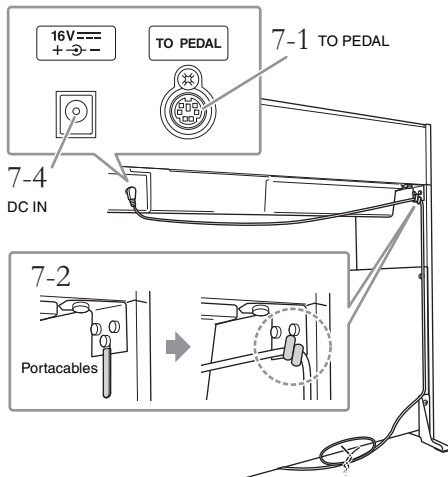

**7-1 Inserte la clavija del pedal en la toma [TO PEDAL] desde la parte trasera.**

Inserte la clavija hasta que deje de ver la pieza metálica.

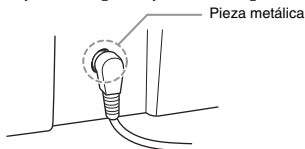

**AVISO**

Si no está bien conectada, es posible que los pedales no funcionen.

**7-2 Enrolle el portacables alrededor del cable del pedal para sujetarlo.**

El portacables se acopla a la placa lateral (I).

**7-3 (Solo YDP-S55) Conecte el cable de alimentación al adaptador de CA.**

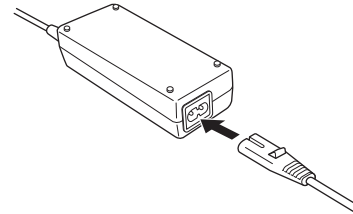

**7-4 Inserte el enchufe de CC en la toma DC IN.**

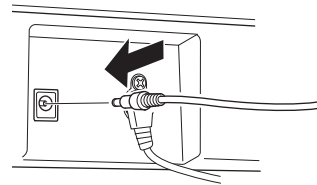

**8. Gire la pieza de ajuste hasta que esté en contacto firme con la superficie del suelo.**

Asegúrese de que el cuadro de pedales no hace ruido ni cede al pisar los pedales.

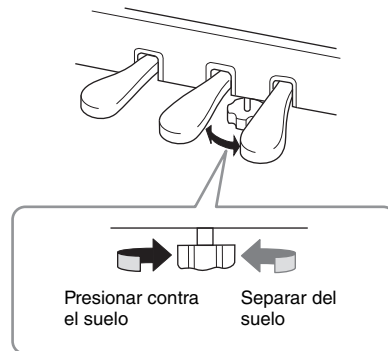

# Especificaciones

|                     |                                | YDP-165   | YDP-145  | YDP-S55  | YDP-S35  |   |
|---------------------|--------------------------------|---|--|--|--|---|
| Nombre del producto |                                | Piano Digital   |  |  |  |   |
| Tamaño/peso         | Anchura                        | 1357 mm   |  | 1353 mm  |  |   |
|                     | Altura                         | 849 mm<br>(Con el atril abierto:<br>1003 mm)                      | 815 mm<br>(Con el atril abierto:<br>969 mm)  | 792 mm<br>(Cubierta del teclado<br>abierta: 976 mm)  | 792 mm<br>(Cubierta del teclado<br>abierta: 968 mm)  |   |
|                     | Profundidad                    | 422 mm  |  | 309 mm<br>(Cubierta del teclado<br>abierta: 317 mm)<br>*Con abrazaderas<br>anticaída acopladas,<br>la profundidad es de<br>382 mm. | 296 mm<br>(Cubierta del teclado<br>abierta: 309 mm)<br>*Con abrazaderas<br>anticaída acopladas,<br>la profundidad es de<br>366 mm. |   |
|                     | Peso                           | 42,0 kg   | 38,0 kg  | 40,0 kg  | 37,0 kg  |   |
| Interfaz de control | Teclado                        | Número de teclas  | 88   |  |  |   |
|                     |                                | Tipo  | Teclado con GH3 (martillo regulado 3) con etiquetas para las teclas color ébano y marfil | Teclado con GHS (martillo regulado estándar) con etiquetas para teclas color negro mate  | Teclado con GH3 (martillo regulado 3) con etiquetas para las teclas color ébano y marfil   | Teclado con GHS (martillo regulado estándar) con etiquetas para teclas color negro mate |
|                     |                                | Respuesta por pulsación   | Hard/Medium/Soft/Fixed (Fuerte/Media/Suave/Fija)   |  |  |   |
|                     | Pedal                          | Número de pedales   | 3  |  |  |   |
|                     |                                | Medio pedal   | Sí (de resonancia)   |  |  |   |
|                     |                                | Funciones   | De resonancia, sostenuto, una corda  |  |  |   |
|                     | Panel                          | Idioma  | Inglés   |  |  |   |
| Mueble              | Tipo de cubierta del teclado   | Deslizante  |  | Plegable   |  |   |
|                     | Atril                          | Sí  |  |  |  |   |
|                     | Clips musicales                | Sí  | —  |  |  |   |
| Voces               | Generación de tonos            | Sonido de piano   | Yamaha CFX   |  |  |   |
|                     | Efecto de piano                | Virtual Resonance Modeling Lite (VRM Lite)                        | Sí   |  |  |   |
|                     |                                | Muestras key-off  | Sí   |  |  |   |
|                     |                                | Liberación suave  | Sí   | —  | Sí   | —   |
|                     | Polifonía (máx.)               | 192   |  |  |  |   |
| Predefinidas        | Número de voces                | 10  |  |  |  |   |
| Efectos             | Tipos                          | Reverberación   | 4 tipos  |  |  |   |
|                     |                                | Intelligent Acoustic Control (IAC) (Control acústico inteligente) | Sí   |  |  |   |
|                     |                                | Optimizador estereofónico   | Sí   |  |  |   |
|                     | Funciones                      | Dual  | Sí   |  |  |   |
| Dúo                 |                                | Sí  |  |  |  |   |
| Canciones (MIDI)    | Predefinidas                   | Número de canciones predeterminadas                               | 10 canciones de demostración de las voces, 50 clásicos, 303 canciones de lección         |  |  |   |
|                     |                                | Número de canciones   | 1  |  |  |   |
|                     |                                | Número de pistas  | 2  |  |  |   |
|                     | Grabación                      | Capacidad de datos  | Aproximadamente 150 KB/canción (aproximadamente 11 000 notas)                            | Aproximadamente 100 KB/canción (aproximadamente 11 000 notas)  | Aproximadamente 150 KB/canción (aproximadamente 11 000 notas)  | Aproximadamente 100 KB/canción (aproximadamente 11 000 notas)                           |
| Funciones           | Controles generales            | Metrónomo   | Sí   |  |  |   |
|                     |                                | Rango de tempo  | 5 – 280  |  |  |   |
|                     |                                | Transposición   | -6 – 0 – +6  |  |  |   |
|                     |                                | Afinación   | 414,8 – 440,0 – 466,8 Hz (incrementos de aproximadamente 0,2 Hz)                         |  |  |   |
|                     |                                | Interfaz de audio USB   | 44,1 kHz, 24 bits, estéreo   |  |  |   |
| Conectividad        | DC IN                          | 16 V  | 12 V   | 16 V   | 12 V   |   |
|                     | Auriculares Auriculares/Salida | Tomas de auriculares estéreo estándar (x 2)                       |  |  |  |   |
|                     | USB TO HOST                    | Sí  |  |  |  |   |
| Sistema de sonido   | Amplificadores                 | 20 W x 2  | 8 W x 2  | 20 W x 2   | 8 W x 2  |   |
|                     | Altavoces                      | 12 cm x 2   |  |  |  |   |



|  |                    | YDP-165   | YDP-145   | YDP-S55   | YDP-S35   |
|--|--------------------|---|---|---|---|
| Alimentación   | Adaptador de CA    | PA-300C (Salida: DC 16 V, 2,4 A)  | PA-150 o un equivalente recomendado por Yamaha (Salida: DC 12 V, 1,5 A)   | PA-300C (Salida: DC 16 V, 2,4 A)  | PA-150 o un equivalente recomendado por Yamaha (Salida: DC 12 V, 1,5 A)   |
|  | Consumo de energía | 13 W (Al usar un adaptador de CA PA-300C)   | 9 W (Al usar un adaptador de CA PA-150)   | 13 W (Al usar un adaptador de CA PA-300C)   | 9 W (Al usar un adaptador de CA PA-150)   |
|  | Apagado automático | Sí  |   |   |   |
| Accesorios incluidos (*incluidos u opcionales, dependiendo del mercado local). |                    | Manual de instrucciones   |   |   |   |
|  |                    | 50 Classical Music Masterpieces (libro de partituras)   |   |   |   |
|  |                    | Adaptador de CA: PA-300C*, Cable de alimentación*   | Adaptador de CA: PA-150 o un equivalente*   | Adaptador de CA: PA-300C*, Cable de alimentación*   | Adaptador de CA: PA-150 o un equivalente*   |
|  |                    | Banqueta*   |   | —   |   |
|  |                    | Online Member Product Registration (Registro del producto para miembros en línea)                             |   |   |   |
| Accesorios que se venden por separado (Podría no estar disponible según zona). |                    | <ul style="list-style-type: none"> <li>Auriculares HPH-150/100/50</li> <li>Adaptador de CA PA-300C</li> </ul> | <ul style="list-style-type: none"> <li>Auriculares HPH-150/100/50</li> <li>Adaptador de CA: PA-150 o un equivalente recomendado por Yamaha</li> </ul> | <ul style="list-style-type: none"> <li>Auriculares HPH-150/100/50</li> <li>Adaptador de CA PA-300C</li> </ul> | <ul style="list-style-type: none"> <li>Auriculares HPH-150/100/50</li> <li>Adaptador de CA: PA-150 o un equivalente recomendado por Yamaha</li> </ul> |

\* El contenido de este manual se aplica a las últimas especificaciones según la fecha de publicación. Para obtener el último manual, acceda al sitio web de Yamaha y descargue el archivo del manual. Puesto que las especificaciones, los equipos o los accesorios que se vendan aparte podrían no ser iguales en todos los sitios, consulte al distribuidor de Yamaha.

### Información para usuarios sobre la recogida y eliminación de los equipos antiguos



Este símbolo en los productos, embalajes y documentos anexos significa que los productos eléctricos y electrónicos no deben mezclarse con los desperdicios domésticos normales.

Para el tratamiento, recuperación y reciclaje apropiados de los productos antiguos, llévelos a puntos de reciclaje correspondientes, de acuerdo con la legislación nacional.

Al deshacerse de estos productos de forma correcta, ayudará a ahorrar recursos valiosos y a impedir los posibles efectos desfavorables en la salud humana y en el entorno que de otro modo se producirían si se trataran los desperdicios de modo inapropiado.

Para obtener más información acerca de la recogida y el reciclaje de los productos antiguos, póngase en contacto con las autoridades locales, con el servicio de eliminación de basuras o con el punto de venta donde adquirió los artículos.

#### Para los usuarios empresariales de la Unión Europea:

Si desea desechar equipos eléctricos y electrónicos, póngase en contacto con su vendedor o proveedor para obtener más información.

#### Información sobre la eliminación en otros países fuera de la Unión Europea:

Este símbolo solo es válido en la Unión Europea. Si desea desechar estos artículos, póngase en contacto con las autoridades locales o con el vendedor y pregúnteles el método correcto.

(58-M02 WEEE es 01)

# Índice

## Números

50 Classical Music Masterpieces ..... 26, 43

## A

Accesorios..... 8  
Adaptador de CA..... 13  
Afinación ..... 23  
Altavoz ..... 15  
Apagado automático..... 14  
Atril ..... 11, 12  
Audio Loop Back (bucle de audio) ..... 30  
Auriculares ..... 15

## B

Borrar ..... 29

## C

Canción ..... 26  
Canción de usuario ..... 28  
Canciones de demostración ..... 21  
Computer-related Operations  
(Operaciones relacionadas con el ordenador)..... 8  
Copia de seguridad de los datos ..... 31  
Cubierta del teclado ..... 11, 12

## D

Dispositivo inteligente ..... 30  
Dúo ..... 25

## E

Encendido..... 13

## G

Grabación ..... 28  
Guía rápida de funcionamiento..... 43

## H

Hz (hercio) ..... 23

## I

Inicialización ..... 31  
Intelligent Acoustic Control (IAC)  
(Control acústico inteligente)..... 16  
Interfaz de audio USB ..... 30

## L

Lesson Songs ..... 43  
Limitador de volumen ..... 14  
Lista de canciones de demostración..... 21  
Lista de voces..... 20

## M

Manuales ..... 8  
Medio pedal ..... 17  
Metronomo..... 19  
Modo dual..... 24  
Montaje ..... 33

## O

Octava ..... 24  
Optimizador estereofónico..... 15  
Ordenador ..... 30

## P

Parte de la mano derecha..... 27  
Parte de la mano izquierda ..... 27  
Pedal de resonancia ..... 17  
Pedal sostenuto ..... 17  
Pedal una corda..... 17  
Pedales..... 17  
Profundidad de reverberación ..... 22

## R

Referencia MIDI ..... 8  
Reproducción rápida ..... 27  
Reproducir ..... 26  
Reverberación..... 22

## S

Sensibilidad de la pulsación..... 18  
Signatura de compás..... 19  
Smart Device Connection Manual  
(Manual de conexión del dispositivo inteligente) ..... 8  
Smart Pianist ..... 8  
Song List ..... 43  
Sonidos de confirmación de operaciones..... 14

## T

Tempo ..... 19  
Terminales y controles del panel ..... 9  
Tiempo ..... 19  
Tipo de reverberación ..... 22  
Tono..... 23  
Transposición..... 23

## U

USB TO HOST ..... 10, 30

## V

Versión de firmware ..... 31  
Volumen ..... 10, 19  
Voz..... 20  
VRM Lite..... 18



# ARLUS YDP-165, YDP-145, YDP-S55, YDP-S35

## Guía rápida de funcionamiento



Con el botón correspondiente pulsado, presione una de las teclas resaltadas indicadas a continuación para seleccionar una canción o establecer un parámetro.

### 1 Reproducción de canciones

**Reproducción rápida**

A#-1 Desactivado  
A#-1 Activado

**Selección de libros**

C#0 D#0 E#0 F#0 G#0 A#0  
50 Classics  
Beyer 1-50  
Beyer 51-100  
Burgmüller 1-25  
Czerny 100, 1-50  
Czerny 30, 1-30  
Hanon

**Canciones de demostración**

C#1 D#1 E#1 F#1 G#1 A#1  
Mellow Grand  
Pop Grand  
DX E.Piano  
Harpischord  
Vibraphone  
Pipe Organ  
Jazz Organ  
Strings

**50 clásicos (60 Classical Music Masterpieces) / Canciones de lección**

|     |     |     |     |     |     |     |     |     |     |     |     |     |     |     |     |     |     |     |     |     |     |     |     |     |     |     |     |     |     |     |     |     |     |     |     |    |    |    |    |    |    |    |    |    |    |    |    |    |
|-----|-----|-----|-----|-----|-----|-----|-----|-----|-----|-----|-----|-----|-----|-----|-----|-----|-----|-----|-----|-----|-----|-----|-----|-----|-----|-----|-----|-----|-----|-----|-----|-----|-----|-----|-----|----|----|----|----|----|----|----|----|----|----|----|----|----|
| C#2 | D#2 | E#2 | F#2 | G#2 | A#2 | C#3 | D#3 | E#3 | F#3 | G#3 | A#3 | C#4 | D#4 | E#4 | F#4 | G#4 | A#4 | C#5 | D#5 | E#5 | F#5 | G#5 | A#5 | C#6 | D#6 | E#6 | F#6 | G#6 | A#6 | C#7 | D#7 | E#7 | F#7 | G#7 | A#7 |    |    |    |    |    |    |    |    |    |    |    |    |    |
| 1   | 2   | 3   | 4   | 5   | 6   | 7   | 8   | 9   | 10  | 11  | 12  | 13  | 14  | 15  | 16  | 17  | 18  | 19  | 20  | 21  | 22  | 23  | 24  | 25  | 26  | 27  | 28  | 29  | 30  | 31  | 32  | 33  | 34  | 35  | 36  | 37 | 38 | 39 | 40 | 41 | 42 | 43 | 44 | 45 | 46 | 47 | 48 | 49 |

**Reproducción rápida**

A#-1 Desactivado  
A#-1 Activado

**Tipos de reverberación**

C#2 D#2 E#2 F#2 G#2 A#2  
Recital Hall  
Chamber  
Club  
Ajuste predeterminado  
1 punto arriba  
1 punto abajo

**Profundidad de reverberación**

F#2 G#2 A#2  
Desactivado  
Activado

**VRM Lite**

C#3 D#3 E#3 F#3 G#3 A#3  
Desactivado  
Activado

**Optimizador estereofónico**

C#4 D#4 E#4 F#4 G#4 A#4  
Balancear  
Separar

**Tipo dúo**

F#4 G#4 A#4  
Ajuste predeterminado  
1 punto arriba  
1 punto abajo

**Balance de volumen (modo doble/dúo)**

F#5 G#5 A#5  
-1 (Voz 2)  
0 (Voz 2)  
+1 (Voz 2)  
-1 (Voz 1)  
0 (Voz 1)  
+1 (Voz 1)

**Sensibilidad de la pulsación**

C#6 D#6 E#6 F#6 G#6 A#6  
Hard (Fuerte)  
Soft (Suave)  
Medium (Media)  
Fixed (Fija)

**50 clásicos (60 Classical Music Masterpieces)**

|     |     |     |     |     |     |     |     |     |     |     |     |     |     |     |     |     |     |     |     |     |     |     |     |     |     |     |     |     |     |     |     |     |     |     |     |     |     |     |     |     |     |     |     |     |     |     |     |    |
|-----|-----|-----|-----|-----|-----|-----|-----|-----|-----|-----|-----|-----|-----|-----|-----|-----|-----|-----|-----|-----|-----|-----|-----|-----|-----|-----|-----|-----|-----|-----|-----|-----|-----|-----|-----|-----|-----|-----|-----|-----|-----|-----|-----|-----|-----|-----|-----|----|
| C#0 | D#0 | E#0 | F#0 | G#0 | A#0 | C#1 | D#1 | E#1 | F#1 | G#1 | A#1 | C#2 | D#2 | E#2 | F#2 | G#2 | A#2 | C#3 | D#3 | E#3 | F#3 | G#3 | A#3 | C#4 | D#4 | E#4 | F#4 | G#4 | A#4 | C#5 | D#5 | E#5 | F#5 | G#5 | A#5 | C#6 | D#6 | E#6 | F#6 | G#6 | A#6 | C#7 | D#7 | E#7 | F#7 | G#7 | A#7 |    |
| 1   | 2   | 3   | 4   | 5   | 6   | 7   | 8   | 9   | 10  | 11  | 12  | 13  | 14  | 15  | 16  | 17  | 18  | 19  | 20  | 21  | 22  | 23  | 24  | 25  | 26  | 27  | 28  | 29  | 30  | 31  | 32  | 33  | 34  | 35  | 36  | 37  | 38  | 39  | 40  | 41  | 42  | 43  | 44  | 45  | 46  | 47  | 48  | 49 |

**Canciones de lección**

|       |                  |
|-------|------------------|
| 1-50  | Beyer 1-50       |
| 1-50  | Beyer 51-100     |
| 1-6   | Beyer 101-106    |
| 1-25  | Burgmüller 1-25  |
| 1-50  | Czerny 100, 1-50 |
| 1-30  | Czerny 30, 1-30  |
| 1-20  | Hanon 1-20       |
| 21-42 | 1-Variation 1-22 |

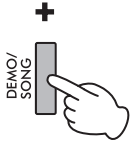

### 2 Ajustes de la voz

**Reproducción rápida**

A#-1 Desactivado  
A#-1 Activado

**Tipos de reverberación**

C#2 D#2 E#2 F#2 G#2 A#2  
Recital Hall  
Chamber  
Club  
Ajuste predeterminado  
1 punto arriba  
1 punto abajo

**Profundidad de reverberación**

F#2 G#2 A#2  
Desactivado  
Activado

**VRM Lite**

C#3 D#3 E#3 F#3 G#3 A#3  
Desactivado  
Activado

**Optimizador estereofónico**

C#4 D#4 E#4 F#4 G#4 A#4  
Balancear  
Separar

**Tipo dúo**

F#4 G#4 A#4  
Ajuste predeterminado  
1 punto arriba  
1 punto abajo

**Balance de volumen (modo doble/dúo)**

F#5 G#5 A#5  
-1 (Voz 2)  
0 (Voz 2)  
+1 (Voz 2)  
-1 (Voz 1)  
0 (Voz 1)  
+1 (Voz 1)

**Sensibilidad de la pulsación**

C#6 D#6 E#6 F#6 G#6 A#6  
Hard (Fuerte)  
Soft (Suave)  
Medium (Media)  
Fixed (Fija)

**50 clásicos (60 Classical Music Masterpieces)**

|     |     |     |     |     |     |     |     |     |     |     |     |     |     |     |     |     |     |     |     |     |     |     |     |     |     |     |     |     |     |     |     |     |     |     |     |     |     |     |     |     |     |     |     |     |     |     |     |    |
|-----|-----|-----|-----|-----|-----|-----|-----|-----|-----|-----|-----|-----|-----|-----|-----|-----|-----|-----|-----|-----|-----|-----|-----|-----|-----|-----|-----|-----|-----|-----|-----|-----|-----|-----|-----|-----|-----|-----|-----|-----|-----|-----|-----|-----|-----|-----|-----|----|
| C#0 | D#0 | E#0 | F#0 | G#0 | A#0 | C#1 | D#1 | E#1 | F#1 | G#1 | A#1 | C#2 | D#2 | E#2 | F#2 | G#2 | A#2 | C#3 | D#3 | E#3 | F#3 | G#3 | A#3 | C#4 | D#4 | E#4 | F#4 | G#4 | A#4 | C#5 | D#5 | E#5 | F#5 | G#5 | A#5 | C#6 | D#6 | E#6 | F#6 | G#6 | A#6 | C#7 | D#7 | E#7 | F#7 | G#7 | A#7 |    |
| 1   | 2   | 3   | 4   | 5   | 6   | 7   | 8   | 9   | 10  | 11  | 12  | 13  | 14  | 15  | 16  | 17  | 18  | 19  | 20  | 21  | 22  | 23  | 24  | 25  | 26  | 27  | 28  | 29  | 30  | 31  | 32  | 33  | 34  | 35  | 36  | 37  | 38  | 39  | 40  | 41  | 42  | 43  | 44  | 45  | 46  | 47  | 48  | 49 |

**Canciones de lección**

|       |                  |
|-------|------------------|
| 1-50  | Beyer 1-50       |
| 1-50  | Beyer 51-100     |
| 1-6   | Beyer 101-106    |
| 1-25  | Burgmüller 1-25  |
| 1-50  | Czerny 100, 1-50 |
| 1-30  | Czerny 30, 1-30  |
| 1-20  | Hanon 1-20       |
| 21-42 | 1-Variation 1-22 |

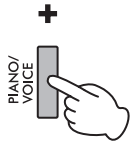

# ARIUS YDP-165, YDP-145, YDP-S55, YDP-S35 Guía rápida de funcionamiento

## 3 Ajustes del metrónomo

Configuración por voz del valor actual del tiempo

Tempo (metrónomo, canciones, etc.)

Compás del metrónomo

Metrónomo Volumen

1 punto abajo  
1 punto arriba

Tempo por defecto

10 puntos abajo  
10 puntos arriba

Volumen predeterminado

1 punto abajo  
1 punto arriba

A-1 B-1 C0 D0 E0 F0 G0 A0 B0 C1 D1 E1 F1 G1 A1 B1 C2 D2 E2 F2 G2 A2 B2 C3 D3 E3 F3 G3 A3 B3 C4 D4 E4 F4 G4 A4 B4 C5

**Para aumentar el valor en 1:**

**Para reducir el valor en 1:**

## 4 Otros ajustes

Sonidos de confirmación de operaciones

Apagado automático

Contraseña por voz de la versión actual del sistema

Afinación

Profundidad de IAC

Transposición

Control local

Cambio de programa

Cambio de control

Canal de transmisión

Canal de recepción

Altavoz

Bucle de audio

Limitador de volumen

Desactivado Activado

Desactivar Habilitar

440,0 Hz 442,0 Hz

Desactivado Activado

1 punto abajo Ajuste predeterminado 1 punto arriba

-5 -6  
-3 -4  
-1 -2

0 (tono normal) +1  
+2 +3  
+4 +6  
+5

Activado/desactivado

Activado/desactivado

1 punto abajo Canal 1  
1 punto arriba Canal 1

Desactivado Canal 1  
1 punto abajo Canal 1+2  
1 punto arriba

Desactivado Activado

Normal Activado

Desactivado Activado

Desactivado Activado

A-1 B-1 C0 D0 E0 F0 G0 A0 B0 C1 D1 E1 F1 G1 A1 B1 C2 D2 E2 F2 G2 A2 B2 C3 D3 E3 F3 G3 A3 B3 C4 D4 E4 F4 G4 A4 B4 C5 D5 E5 F5 G5 A5 B5 C6 D6 E6 F6 G6 A6 B6 C7

## 5 Ajustes de la afinación

Mientras presiona [DEMO/SONG] y [PIANO/VOICE], use [+R] y [-L] tal como se muestra a continuación para ajustar con precisión el tono del instrumento.

**Para subirlo**  
(en incrementos de 0,2 Hz aprox.):

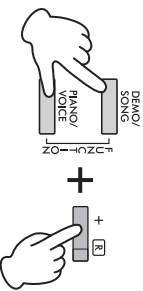

**Para bajarlo**  
(en incrementos de 0,2 Hz aprox.):

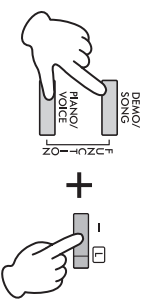

**Tono predeterminado: 440,0 Hz**

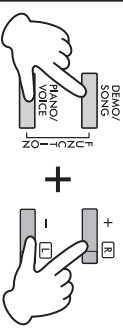

## 6 Ajuste Dúo

Mientras presiona [PIANO/VOICE], pulse al mismo tiempo [+R] y [-L] para activar o desactivar Dúo.

**Para activar o desactivar Dúo:**

